

FAR TOOLS®

- FR** Niveau laser (Notice originale)
- EN** Laser Level (Original manual translation)
- DE** Laserstufe (Übersetzung aus dem Original-Anleitung)
- ES** Nivel láser (Traducción del manual de instrucciones originale)
- IT** Livello laser (Traduzione dell'avvertenza originale)
- PT** Nível laser (Tradução do livro de instruções original)
- NL** Laser niveau (Vertaling van de originele instructies)
- EL** Επίπεδο laser (Μετάφραση από τις πρωτότυπες οδηγίες)
- PL** Poziom lasera (Tłumaczenie z oryginalnej instrukcji)
- FI** Laseritaso (Käännös alkuperäisestä ohjeet)
- SV** Lasernivå (Översättning från originalinstruktioner)
- BU** Ниво на лазера (Превод на оригиналната инструкция)
- DA** (LASERNiveau Oversættelse fra oprindelige brugsanvisning)
- RO** Nivelul laser (Traducere din instrucțiunile originale)
- RU** Лазерный уровень (Перевод с оригинальной инструкции)
- TU** Lazer seviyesi (Orijinal talimatlar çeviri)
- CS** Laserová úroveň (Překlad z originálního návodu)
- SK** Laserska ravna (Preklad z originálneho návodu)
- HE** בקמ שיטפ (תרגום מהוראות מקוריות) רמת לייזר
- AR** رزلي لاسر يوتسم في لصلال تاميلعتلل نم قمجرتللا مطرقة شاقبة
- HU** Lézer szint (Fordítás az eredeti utasítások)
- SL** Laserska ravna (Prevod iz izvornih navodil)
- ET** Laseritasem (Tõlge originaal juhiseid)
- LV** Lāzera līmenis (Tulkojumā no instrukcijas oriģinālvalodā)
- LT** Lazerio lygis (Vertimas iš originalių instrukcijas)
- HR** Laserska razina (Prijevod prema originalne upute)



NL 12
Professional Machine



132505-Manual-A-20201117 © FAR GROUP EUROPE

www.fartools.com



1 min

Description et repérage des organes de la machine
Description and location of machine parts

A



Contenu du carton
Contents of box

C



Fonctionnalité de la machine
Functions of the machine

E



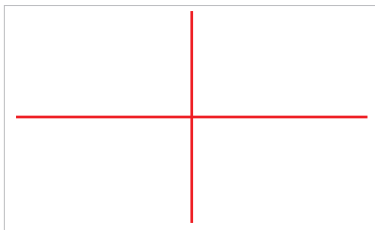
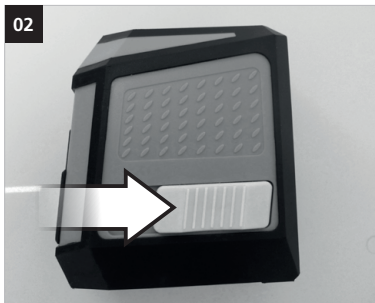
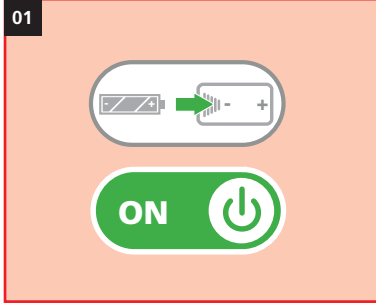

1,5 V
LR 06 - AA



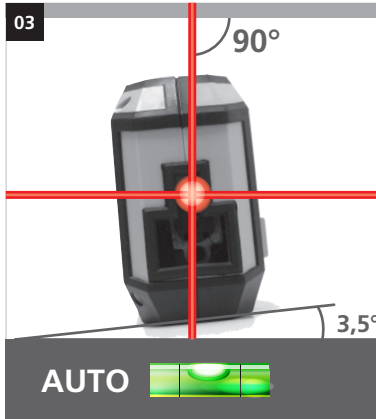

Fonctionnalité de la machine
Functions of the machine

E





	<p>Porter des lunettes de sécurité : Wear protective eyewear : Schutzbrille tragen : Llevar puestas gafas protectoras : Portare de gli occhiali di sicurezza : Utilizar óculos de segurança : Draag een veiligheidsbril : Φορέστε Προστατευτικά γυαλιά : Zakładać okulary ochronne : Käytä suojalaseja : Använd skyddsglasögon : Der skal benyttes sikkerhedsbriller : Purtati ochelari de protecție :</p>	<p>Наденьте защитные очки : Güvenlik gözlükleri takın : Ροοζίβεјте безбедносни брýле : Noste ochranné okuliare : תוּחִיטְב בִּכְרָהֶל אֵן חַמֵּל נְזָאָרָאֵת וּזְיָאֵי. Viseljen védőszemüveget : Nositi zaščitna očala : Да се използват защитни очила : Kandke kaitseprille Nešioti apsauginius akinius Valkät aizsargbrilles Nositi zaštitne naočale:</p>	X
---	--	--	---

	<p>Porter un masque anti-poussière : Wear a dust mask : Staubschutzmaske tragen : Llevar puesta una careta de protección contra el polvo : Indossare una mascherina anti-polvere : Utilizar uma máscara anti-poeira : Draag een stofmasker : χρήση προστατευτική μάσκα : Zakładać maskę przeciwpyłową Käytä pölysuojust : Bär mask mot damm : Der skal benyttes beskyttelsesmaske mod støv: Purtati mască anti-praf :</p>	<p>Наденьте респиратор : Toza karşı maske takın : Používejte masku proti prachu : Noste ochrannú masku proti prachu : קְבַח דָגַן הַכֶּסֶם שׁוּבַחֵל אֵן לִיִּס צְנָאָע מְזָאָרִשׁ לְלַעְיָאָר. Viseljen porvédő maszkot Nositi zaščitno masko proti prahu: Да се използва защитна маска : Kandke tolmumaski. Dėvėti respiratorių Valkät aizsarg masku pret putekļiem Nositi masku za zaštitu od prašine:</p>	X
---	---	---	---

	<p>Porter une protection auditive : Wear hearing protective equipment: Gehörschutz tragen: Llevar puesta una protección auditiva: Portare una protezione uditiva: Utilizar uma protecção auditiva: Draag gehoorbeschermers: Φορέστε Προστατευτικά ακουστικά Zakładać słuchawki ochronne Käytä kuulusoajaimia: Bär hörselskydd: Der skal benyttes høreværn: Purtati căști de protecție auz:</p>	<p>наденьте средства звуковой защиты: İşitsel koruma aleti takın: Používejte ochranu sluchu: Noste ochranné slúchadlá: יש ל הרכיב הגנת שמיעה לִיִּס חֲזוּדָה צְרֻחַשׁ אֶלְחֻצִיִּיִּיִּי Viseljen fülvédőt Nositi zašito ušes: Да се използва слухови защитни средства: Kandke kõrvakaitset Nešioti apsaugą nuo triukšmo Valkät dzirdes aizsarglīdzekli Nositi štitnike protiv buke:</p>	X
--	--	--	---

	<p>Porter des gants : Use rubber gloves : Scchutzhandschuhe tragen : Llevar guantes de protección : Indossare i guanti di protezione : Utilizar luvas de protecção : Draag veiligheidshandschoenen : χρήση προστατευτικών γαντιών : Używać rękawic ochronnych : Käytä suojakäsineitä : Använd skyddshandskar : Der skal benyttes handsker : Purtati mănuși :</p>	<p>Наденьте перчатки : Eldiven takın : Noste rukavice : Noste rukavice : תּוּפֶפֶק שׁוּבַלֵּל אֵן לִיִּס צְפָאָזָאֵת. Viseljen kesztyű t Nositi rokavice: а се използват предпазни ръкавици : Kandke kindaid Müvėti pirštines Valkät cimdus Nositi zašitne rukavice:</p>	X
---	--	--	---

	<p>Lire les instructions avant usage : Read the instructions before use : Vor Einsatz des Geräts Anweisung lesen : Léase las instrucciones antes de usar : Leggere le istruzioni prima dell'uso : Ler as instruções antes da utilização : Lees voor het gebruik de instructies : Διαβάστε τις οδηγίες χρήσης : Zapoznać się z instrukcją przed użyciem : Lue ohjeet ennen käyttöä : Läs anvisningarna före användning : læs instruktionerne før brug Înainte de utilizare, citiți instrucțiunile :</p>	<p>Внимательно прочитайте следующие инструкции : Kullanmadan talimatları okuyunuz : Pozorně si přečtěte následující pokyny : Pred použitím si prečítajte pokyny : זה חיוני اقرأ التعليمات قبل الاستخدام használat előtt olvassuk el az utasítást : Pred uporabo preberite ustrezna navodila Прочетете указанията за употреба : Enne kasutamist lugege instruksiooni Prieš naudojimą perskaityti instrukciją izlasīt instrukcijas pirms lietošanas Pročitati upute prije uporabe:</p>	X
---	--	---	---

	<p>Conformité européenne Conforms to EC standards : CE-Konformität : Cumple con las directivas CE : Conforme alle norme CE : Conforme às normas CE : Voldoet aan de EG-normen : Σύμφωνα με τα πρότυπα Zgodność z normami CE : EU-standardien mukainen : EU-standardien mukainen : Overholder EU standarderne : Conform cu normele europene:</p>	<p>соответствие европейским стандартам: Avrupa uygunluk : evropská shoda : európska dohoda : התאמה לתקנים האירופיים مطابق للمواصفات الأوروبية. evropska ustreznost : európai megfeleléség : Съответствие с европейските норми : Euroopa Liidu vastavusmärk Europinių normų atitikima Atbilstība Eiropas standartiem Europska sukladnost</p>	X
---	---	---	---

	<p>Danger : Danger : Gefahr : Peligro : Pericolo : Perigo : Gevaar : Κίνδυνος : Niebezpieczeństwo : Vaara : Fara : Fare : Pericol :</p>	<p>Опасно : Tehlike : Nebezpečí : Nebezpečnostvo : סכנה. خطر. Veszély : Nevamost : Опасност : Oht Pavojus Bīstamība Opasnost:</p>	X
--	---	---	---

	<p>rayonnement laser - ne pas regarder dans le faisceau - appareil à laser de classe 2 laser radiation - do not stare in the beam - power laser class 2 Laserstrahlung, nicht in den Laserstrahl Klasse 2 aussehen radiación láser, no se ven en la clase de dispositivo de rayo láser 2 radiação laser, não olhe para a classe de dispositivo de feixe de laser 2 radiazione laser, non guardare in classe di unità raggio laser 2 laserstraling, kijk niet in de laserstraal apparaat klasse 2 ακτινοβολία λέιζερ, μην κοιτάτε μέσα από την κλάση της συσκευής ακτίνα λέιζερ 2 promieniowanie laserowe, nie patrzec w klasie 2 wiązki laserowej urządzenia lasersäteitä, älä katso lasersäteen laitteen luokka 2 laserstrålning, fitta inte in i laserstrålen anordningen klass 2 лазерно лъчение, не гледайте в лазерния лъч устройство клас 2 laserstråler, ikke se ind i laserstrålen enheden klasse 2</p>	<p>radiatii laser, nu priviți direct în aparat cu fascicul laser clasa 2 лазерное излучение, не смотрите на лазерный луч класса устройств 2 lazer radyasyonu, lazer ışını aygıt sınıfı 2 bakmayın laserové záření, nedívejte do laserového paprsku přístroje třídy 2 laserové žiarenie, nepozerajte do laserového lúča prístroje triedy 2 רייזל ורק רישכמ תיארנ אל, רייזל תנירק رذیلة لعا عش زا هاجلا قیف و دیت ال برزیللا قعشاً lézer sugárzás, ne nézzen bele a lézersugár készülék class 2 lasersko sevanje, ne glejte v razred naprave laserskega žarka 2 laserkiirgusega, ärge vaadake laserkiire seadme class 2 lāzera starojums, neizskatās uz lāzera staru ierīces 2. klasē lazerio spinduliuotė, nežiūrėkite į lazerio spindulį prietaiso 2 klasės lasersko zračenje - ne gledajte u laserski uređaj klase 2 snopa</p>	X
---	---	---	---

DECLARATION DE CONFORMITE
VERKLARING VAN OVEREENSTEMMING
DECLARACION DE CONFORMIDAD
DICHIARAZIONE DI CONFORMITA
KONFORMITÄSERKLÄRUNG
DECLARATION OF CONFORMITY
DECLARAÇÃO DE CONFORMIDADE
DEKLARACJA ZGODNOSCI Z NORMAMI
OM ÖVERENSSTÄMMELSE
VAATIMUSTENMUKAISUUSVAKUUTUS
OVERENSSTEMMELSEERKLÆRING
Δήλωση συμμόρφωσης/συμμόρφωση

DECLARAȚIE DE CONFORMITATE
VYHLÁSENIE ZHODY
Декларация соответствия
תצהיר תואמת
Uygunluk beyanı
التصريح بالامتثال
PROHLÁŠENÍ SHODY
EGYZEÓSÉGI NYILATKOZAT
Декларация за съответствие с нормите
IZJAVA O SKLADNOSTI
DEKLARACIJA
ΑΤΤΗΚΤΗΣ ΔΕΚΛΑΡΑCΙΑ
KINNITUS
IZJAVA O SUKLADNOSTI

Le soussigné,
Ondergetekende,
Der Unterzeichner,
O abaixo assinado,
Undertecknad,
Долуподписаният
Undertegnede
Subsemnatul,
Я, нижеподписавшийся,
Imzalayan,
Níže podepsaný,
Toliau pasirašęs

Déclare par la présente que,
Verklaart hiermede dat,
Erklärt hiermit daß,
Declara pela presente que,
Förfklar härmed att
Заявляя с настоящото
erklærer hermed, at
Declar prin prezenta că,
настоящим подтверждаю, что
Mevcut belgeyle beyan ediliyor ki,
tímto prohlašuje, že,
Pareiskia, kad,

Personne autorisée à constituer
le dossier technique :
Christophe HUREL



FAR GROUP EUROPE
192, Avenue Yves Farge
37700 St. Pierre-des-Corps
FRANCE

El suscrito,
Il sottoscritto,
The undersigned,
Níže podpisany
Allekirjoittanut,
Ουπτογγραμμένος
Nižšie podpisany
מטה תחתון,
القوقع اذناه
Alulírott,
Podpisani,
Apakšā parakstījis
allakirjutanu
Dolje potpisani,

Declara por la presente, que,
Dichiare che,
Declares that,
OOviadzca niniejszym, że
Ilmoitetaan täten että,
Δηλώνει με την Παράστα
týmto vyhlasuje, že
מצהיר בזה כי
يصرح إستنادا على ذلك
kijelentem, hogy a készülék Izjavlja da,
Pareiskia, kad,
Ar šo apliecina, ka,
Kinnitab, et
Izjavljuje u ovom dokumentu da je

NIVEAU LASER / LASER LEVEL / LASERSTUFE / NIVEL LÁSER / LIVELLO LASER / NÍVEL LASER / ΕΠΙΠΕΔΟ LASER /
POZIOM LASERA / LASERITÄSO / LASERNIVÁ / НИВО НА ЛАЗЕРА / LASERNIVEAU / NIVELUL LASER / ЛАЗЕРНИЙ УРОВЕНЬ / LAZER SEVIYESI
/ LASEROVÁ ÚROVEŇ / LASERSKA RAVNA / ריזיל תמר / رزىللا يوتسم / LÉZER SZINT / LASERSKA RAVNA / LASERITASEM / LÁZERA LÍMENIS
/ LAZERIO LYGIS / LASERSKA RAZINA

code

FARTOOLS / 132505 / NL 12 / MK-113P

Est conforme et satisfait aux directives et normes CE,
In overeenstemming is met en Voldoet aan EG richtlijnen,
Den folgenden EU-Bestimmungen entspricht,
Respeita e está em conformidade com as normas CE,
Överensstämmer med och uppfyller EG-standarder,
Съответства и отговаря европейските норми
Er i overensstemmelse med og overholder EU standarderne
Este conform și satisface normele CE
полностью соответствуют и удовлетворяют
требованиям стандартов ЕС
CE şartlara uygundur,
odpovídá normám ES.
Atitinka ir atitinka EB direktyvas ir standartus,

Cumple con la directivas de la CE,
E conforme alle direttive CEE,
Complies with the EEC directives and standards,
Odpowiada normom UE,
Täyttää EU-vaatimukset,
Είναι συμμόρφωσο και ανταποκρίνεται στα Πρότυπα CE
מתימים ועונה לתקני CE
zodpovedá normám ES.
CE szabványok előírásait.
Ban al-jihaz يطابق و يلبى مچووع الدول الأوروبية
kielgítii a CE szabványok előírásait.
Je v skladu z in izpolnjuje norme Evropske skupnosti.
Atbilst un atbilst EK direktīvas un standartus,
Vastab ja vastab EÜ direktīvidele ja standardele,
Sukladan i ispunjava direktive i standarde CE,

2014/30/EU 2011/65/EU 2015/863/EU

EN61326-1:2013
EN61326-2-2:2013

Christophe HUREL,
Président Directeur Général
14/10/2020
Fait à St. Pierre-des-Corps



C
cc
m
à
du
si
C
ca
no
m
at
de
pa
de
D
at
be
K
be
D
de
is
E
N
D
S
G
Q
cc
di
al
de
ne
gg
sf
de
ca
ne
gg
da
T
ag
pa
pl
gu
ol
ap
no
th
ag
né
T
da
to
E
tu
st
de
se

GARANTIE - WARRANTY



FR. GARANTIE

Cet outil est garanti contractuellement contre tout vice de construction et de matière, à compter de la date de vente à l'utilisateur et sur simple présentation du ticket de caisse. La garantie consiste à remplacer les parties défectueuses. Cette garantie n'est pas applicable en cas d'exploitation non conforme aux normes de l'appareil, ni en cas de dommages causés par des interventions non autorisées ou par négligence de la part de l'acheteur. La garantie ne s'applique pas sur les dommages causés par une défaillance de l'outil.

DE. GARANTIE

Die Garantiezeit für dieses Gerät in bezug auf Konstruktions- und Materialfehler beträgt lt. Vertrag bei Vorlage des Kassensbons. Die Garantieleistung besteht im Ersatz schadhafter Teile. Die Garantie erlischt bei einem Einsatz des Geräts, der nicht normentsprechend ist, bei Schäden, die auf unsachgemäße Eingriffe zurückzuführen sind bzw. bei Nachlässigkeit seitens des Käufers. Die Garantie erstreckt sich nicht auf Schäden, die auf Fehlfunktionen des Geräts zurückzuführen sind.

IT. GARANZIA

Quest' attrezzo è garantito per contratto contro qualsiasi difetto di costruzione e di materia, a partire dalla data di vendita all' utente e su semplice presentazione dello scontrino. La garanzia consiste nel sostituire le parti difettose. Questa garanzia non è applicabile in caso di sfruttamento non conforme alle norme dell' apparecchio, né in caso di danni causati da interventi non autorizzati o da negligenza da parte dell' acquirente. La garanzia non si applica ai danni causati da un' avaria dell' attrezzo.

EN. GARANTEE

This tool is guaranteed, in writing, against any defect in manufacture or parts from the date of sale, upon simple presentation of the sales slip. The guarantee is limited to the replacement of faulty parts. This guarantee is not applicable in the event of usage which is not conform with the intended usage of the apparatus, nor in the event of damage caused by unauthorised servicing or negligence on behalf of the purchaser. This guarantee does not apply to any damage caused by the failure of this tool.

ES. GARANTIA

Esta herramienta se garantiza contractualmente contra todo defecto de construcción y materia, a partir de la fecha de venta a l' usuario y sobre simple presentación del recibo de caja. La garantía

consiste en sustituir a las partes defectuosas. Esta garantía no es aplicable en caso de explotación no conforme a las normas del aparato, ni en caso de daños causados por intervenciones no autorizadas o por negligencia por parte del comprador. La garantía no se aplica sobre los daños causados por un fallo del herramienta.

NL. GARANTIE

Dit gereedschap heeft een garantie tegen constructiefouten en materiaaldefecten, die geldig is vanaf de aankoopdatum door de gebruiker, op vertoning van de kassabon. De garantie betreft de vervanging van de defecte onderdelen. Deze garantie is niet van toepassing indien het apparaat niet volgens de normen gebruikt is, noch in geval van schade veroorzaakt door oneigenlijk gebruik of nalatigheid van de koper. De garantie is niet van toepassing op schade voortvloeiend uit een defect van het gereedschap.

PT. GARANTIA

Esta ferramenta tem uma garantia contratual contra qualquer defeito de construção e de material, a partir da data de venda ao utilizador e sobre simples apresentação do talão da caixa.. A garantia consiste em substituir as partes defeituosas. Esta garantia não é aplicável no caso de exploração não conforme às normas do aparelho, nem em caso de danos causados pelas intervenções não autorizadas ou por negligência da parte do comprador. A garantia não se aplica para os danos causados por uma falha da ferramenta.

EL. Εγγύηση

Το εργαλείο αυτ'ο φέρει συμβατικ'η εγγύηση για οΠοιοδ'ηΠοτε ελ'αττωμα κατασκευης αΠ'ο την ημερομηνια Π'ωλησης στο χρ'οστη, με αΠλ'η Προσκ'ομιση της αΠ'ο'οεισης αγορ'αζ. Η εγγύηση αΠοτελεται ατ'ο την αντικατ'ασταση των ελαττωματικ'ων τμημ'ατων. Η Παρο'υσα εγγύηση σεν εφαρμ'οζεται σε Περί'ωση χρ'ησης μη σ'υμφωνηζ, με τα Προ'οτυπα της συσκευης, η σε Περί'πτωση ζημι'αζ Που Προκλ'ηθηκε αΠ'ο μη εγκεκριμ'ενη επ'εμβαση 'η αΠ'ο αμ'ελεια του αγοραστ'η. Η εγγύηση 'οεν εφαρμ'οζεται στις ζημι'ες Που Προκαλο'υνται αΠ'ο βλ'αθη του εργαλειου Σταυρο'ι κενο'υ Διαστημιο - Παρ'εμβυσμα

PL. GWARANCJA

Narz'dzie jest obj'ete gwarancją na wszelkie wady konstrukcyjne i materiałowe, licząc od daty sprzedaży u'ytkownikowi i po okazaniu paragonu kasowego. Gwarancja obejmuje wymian' cz'Ací wybrakowanych. Gwarancja nie, znajduj' zastosowania w przypadku u'ytkowania niezgodnego z normami urz'adzenia, ani w przypadku szkód spowodowanych działaniami

niedozwolonymi lub zaniedbaniami ze strony nabywcy. Gwarancją nie obejmuje szkód powstał'ych z powodu upadku urz'adzenia.

SV. GARANTI

Detta verktyg har en avtalsenlig garanti mot konstruktions och materialfel, från och med tidpunkten för användarens inköp och genom uppvisning av kassavittot. Garantin består i att ersätta de bristfälliga delarna. Denna garanti gäller inte om användningen inte motsvarar apparatens standarder, inte heller vid skador som orsakas av ej tillåtna ingrepp eller på grund av köparens vårdslöshet. Garantin gäller inte förskador som orsakats av att verktyget fungerat bristfälligt.

FI. TAKUU

Tämän laitteen takuu on voimassa sopimuskennekäisesti kattaa kaikki rakenne- ja materiaaliiviat lukien ostopäivästä kassakuitista vastaan. Takuu sisältää viallisten osien korvaamisen. Takuu ei korvaa ohjeidenvastaista käyttöä eikä valtuuttamattomien henkilöiden käsitteilyä tai ostajan huoltamattomuudesta aiheutuneita vahinkoja. Takuu ei vastaa myöskään toimintahäiriöistä aiheutuneita vahinkoja.

BU. Гаранция

Този инструмент е под договорна гаранция срещу всякакъв дефект в изработката и използваните материали, считано от датата на продажба на потребителя и само срещу представяне на касовата бележка. Гаранционното обслужване се състои в замяна на дефектните части. Настоящата гаранция не е валидна когато апаратът се използва по начин, несъответстващ на стандарта за работа с него, както и в случай на щети, нанесени от неоторизирани лица, или вследствие на проявена небрежност от страна потребителя. Гаранцията не покрива щети, произтекли вследствие на техническа неизправност на апарата.

DA. GARANTI

Dele værktøj er dækket af en garanti kontrakt for konstruktions- og materialefejl, som gælder fra købsdatoen ved visning af kassebonen. Garantien består i at udskifte de defekte dele. Garantien dækker ikke fejl opstået som følge af anvendelse, som ikke overholder standarderne for apparatet, eller skader opstået ved ikke autoriserede indgreb eller sløshed fra brugerens side. Garantien dækker ikke skader opstået, fordi værktøjet har svigtet.

SERVICE APRÈS VENTE - AFTER SALE SERVICE

FARGROUP EUROPE - 192, Avenue Yves Farge - 37700 St. Pierre-des-Corps - FRANCE

fargroup@fargroup.net



RO. GARANTIE

Acest aparat este garantat din punct de vedere contractual împotriva tuturor viciorilor de construcție și de material, începând de la data vânzării lui către utilizator și la simpla prezentare a bonului de casă. Garanția constă în înlocuirea componentelor defecte. Această garanție nu se aplică în cazul exploatarii în alt mod decât cel recomandat de normele aparatului și nici în caz de stricăciuni provocate de intervenții neautorizate sau prin neglijența cumpărătorului. Garanția nu se aplică asupra pagbelor cauzate de o defectare a aparatului.

RU. ГАРАНТИЯ

Данное изделие обладает имеющей, силу контракта гарантией, покрывающей все возможные дефекты изготовления и материала. Гарантия вступает в силу с даты продажи изделия пользователю, для этого достаточно сохранить и предъявить полученный в кассе чек. Гарантия обязывает изготовителя заменить дефектные части изделия. В случае не соответствующего нормам использования изделия, не санкционированного демонтажа или ремонта или небрежного обращения действие гарантии прекращается. Гарантия не покрывает ущерба, возникшего в результате соев в работе изделия.

TU. GARANTI

Bu araç, satış tarihinden itibaren, kulanıcımin sadese vezne alınınsini sunmasıyla tüm üretim ve malzeme hatasına karşı garantilidir. Garanti eksik olan kısımları deęiřtirilmek içindir. Bu garanti aracin şartlarına uygun olmayan işleme durumunda, izin verilmeyen kullanımlardan kaynaklanan hasarlarda veya alıcının işteęi durumunda uygulanmaz. Garanti malzemenin bir eksikliğinden meydana gelen bir zararda uygulanmaz.

CS. ZÁRUKA

Pro tento nástroj platí smluvní záruka na všechny výrobní a materiálové vady od data prodeje uživateli a na základě předložení pokladního bloku. Záruka spočívá ve výměně vadných částí. Iato záruka neplatí v případě použití přístroje, které neodpovídá normám, ani v případě škod způsobených nepovolenými zásahy nebo nedbalostí ze strany kupujícího. Záruka se nevztahuje na škody způsobené závadou nástroje.

SK. ZÁRUKA

Pre tento nástroj platí zmluvná záruka na všetky výrobné a materiálové chyby od dátumu predaja užívateľovi a na základe predloženia pokladničného

bloku. Záruka spočívá vo výmene chybných častí. Táto záruka neplatí v prípade použitia prístroja, ktoré nezodpovedá normám, ani v prípade škôd spôsobených nepovolenými zásahmi alebo nedbalosťou zo strany kupujúceho. Záruka sa nevztahuje na škody spôsobené poruchou nástroja

HE. GARANTIA

חשבונית קופה. האחריות-משמעה מיום המכירה למשתמש עם הצגת מפני כל ליקוי בייצור או בחומר, החל הי עככלי זה חלה אחריות לפי חוזה זה שנגרם על ידי התערבותי תלמך שאינו מתאים לתקנים ובמקרה של אינה חלה במקרה של שימוש במכשיר החלפה תחלקם הלקויים אחריות זו חלה על נזק שנגרם על ידי תקלה בכלי רשלנות מאת הקונה. האחריות בינה נמוכות או על ידי

AR. الضمان

على مجرد تقديم بطاقة الشراء يتغل في تاريخ البيع الذي المستعمل وبناءا في التصدي عوفي الجواد. اعجابا من الخ ده مصنفة تذاذي من أي عيب في حالة تعرضه لتلفات إن فده غير المطابق لمعايير الجدار. ولا فائلا للتطبيق في حالة الاستخدام الأجزاء العاطلة لا يكون هذا الضمان الناتج عن خلل الضمان فباي استدال المشتري لا ينطبق الضمان على الضرر غير موحدة أو في حالة الأعمال من قبل تاتجة عن عمليات تدخل

HU. GARANCIA

Erre a szerszámra szerződéses garanciát vállalunk bármilyen gyártási és anyaghiba felmerülése esetére, a fogyasztó részére történt eladás napjától számítva, a pénztári blokk egyszerű felmutatása ellenében. A garancia a hibás alkatrészek cseréjére terjed ki. Ez a garancia nem érvényes, ha a készüléket nem rendeltetésszerűen használták, sem illetéktelen beavatkozások, vagy a vásárló hanyagsága okozta károk esetén. A garancia nem fedezi azokat a károkat, melyeket a szerszám hibás működése okozott.

SL. GARANCIJA

To orodje je z garancijsko pogodbo zaščiteno proti vsem napakam v izdelavi in v sestavnem materialu od datuma prodaje naprej in ta velja ob predložitvi blagajniškega računa. Garancija velja za zamenjavo delov z napako. Ta garancija ne velja za uporabo orodja, ki ni v skladu z normami, predpisanimi za omenjeno orodje in za primere okvar, ki nastanejo zaradi nedovoljenih posegov na orodju ali zaradi malomarnega rokovanja kupca. Garancija ne velja za škodo, ki jo lahko povzroči okvara orodja.

ET. GARANTII

See tööriist kuulub lepingu järgi garantiiremonti arvestades alates müümise päevast ja kasutajeki alusel kasutatjale kõigi konstruktsiooni- ja materjalvigade puhul. Garantii seisneb defektsete osade väljavahetamises. See garantii ei kehti aparadi normide ebatavalise eiramise puhul ega ostja poolt keelatud viisil kasutamisest või hooletusjätmisest

tulenevate kahjude korral. Garantii ei kehti seadme defektidest põhjustatud kahjude puhul

LV. GARANTIJA

Sis prietaisas yra užtikrinamas kaip itin geros kokybės, nuo jo pardavimo datos iki jo panaudojimo, ir jam yra suteikiamas garantinis talonas. Garantijos metu galima pakeisti atsiradusius trumplaikius gedimus. Si garantija netaikoma esant netinkamam naudojimui ar nesilaikant reikiam šio aparato vartojimo instrukcijų, tai pat pačiam pirkejiui jį sugadinus. Garantija taip pat netaikoma, prietaisą naudojant ne pagal paskirtį ir jį apgadinus

IT. GARANTIA

Sim darbarikam ir ligumā noteikta garantija visiem defektiem, kas saistās ar konstrukciju un materiālu, sākot ar pārdošanas datumu, kad mašīnu pārdo lietotājam un vienkāši uzrādāt kases čeku. Garantija iekļauj bojāto daļu nomainu. Šī garantija nav derīga, ja aparātš nav lietots saskaņā ar drošības noteikumiem, ne gadijums, ja bojājumi radušies nesankcionētas iekaujšanas gadījumā vai arī pircēja nolaidības dēļ. Garantija nav derīga, ja bojājumi radušies darbarika defekta dēļ

HR. JAMSTVO

Ovaj alat ima ugovorno jamstvo u slučaju bilo kakvih nedostataka u konstrukciji i materijalu, od datuma prodaje korisniku uz jednostavno predocenje računa. Jamstvo se sastoji u zamjeni neispravnih dijelova. Ovo se jamstvo ne primjenjuje u slučaju uporabe i eksploatacije koja nije sukladna standardima uređaja, niti u slučaju štete uzrokovane neovlaštenim intervencijama ili nemanom kupca. Jamstvo se ne primjenjuje na štetu uzrokovanu nekim nedostatkom alata.

SERVICE APRÈS VENTE - AFTER SALE SERVICE

FARGROUP EUROPE - 192, Avenue Yves Farge - 37700 St. Pierre-des-Corps - FRANCE

fargroup@fargroup.net



ei
id



in
os
a-
tu
a-
ja
i-
o
ji
a.
ir



ta
as
ar
od
es
lu
ja
as
u-
as
as
ni



a-
ji
i-
a.
ih
je
ja
iti
m

tu



FAR GROUP EUROPE

Une société du groupe **SIGMA**

192, Avenue Yves Farge
37700 St. Pierre-des-Corps
FRANCE

www.fartools.com

