

FAR TOOLS®



DWS 800B Professional Machine

- FR** Ponceuse murale (Notice originale)
- EN** Dry wall sander (Original manual translation)
- DE** Wand Sander (Übersetzung aus dem Original-Anleitung)
- ES** Lijadora de pared (Traducción del manual de instrucciones original)
- IT** Parete levigatrice (Traduzione dell'avvertenza originale)
- PT** Parede sander (Tradução do livro de instruções original)
- NL** Wandschuurmachine (Vertaling van de originele instructies)
- EL** Wall τριβείο (Μετάφραση από τις πρωτότυπες οδηγίες)
- PL** Sciany szlifierka (Tłumaczenie z oryginalnej instrukcji)
- FI** Wall hiomakone (Käännös alkuperäisestä ohjeet)
- SV** Wall Sander (Översättning från originalinstruktioner)
- BU** Стена Sander (Превод на оригиналната инструкция)
- DA** Wall Sander (Oversættelse fra oprindelige brugsanvisning)
- RO** De perete sander (Traducere din instrucțiunile originale)
- RU** стены шлифовальный (Перевод с оригинальной инструкции)
- TU** Duvar zımpara (Orijinal talimatlar çeviri)
- CS** Zed' Sander (Překlad z originálního návodu)
- SK** Kompaktný reštaurátor (Preklad z originálneho návodu)
- HE** טלסקופי וול מלטשת (תרגום מהוראות מקוריות)
- AR** (تيلصوأل تاميلعتل نم قمجرتل) رذناس لوو قيبولسلت
- HU** Fali csiszoló (Fordítás az eredeti utasítások)
- SL** Wall brusilnik (Prevod iz izvornih navodil)
- ET** Wall sander (Tõlge originaal juhiseid)
- LV** Wall sander (Tulkojumā no instrukcijas oriģinālvalodā)
- LT** Sienos šlifuoκlis (Vertimas iš originalių instrukcijas)
- HR** Zidna brusilica (Prijevod prema originalne upute)



© FAR GROUP EUROPE

115162-2-Manual-F-20231107



fartools.com



5 min

MERCI !

**ECO
ACTION**



**100 %
RECYCLABLE**

Retravailler le conditionnement nous à permis de supprimer tous les emballages issus de produits dérivés d'hydrocarbures, au profit d'un packaging **100 % recyclable**.

>>> Pour en savoir plus, flashez ce code
et retrouvez toutes les informations sur notre site :





Description et repérage des organes de la machine
Description and location of machine parts

A

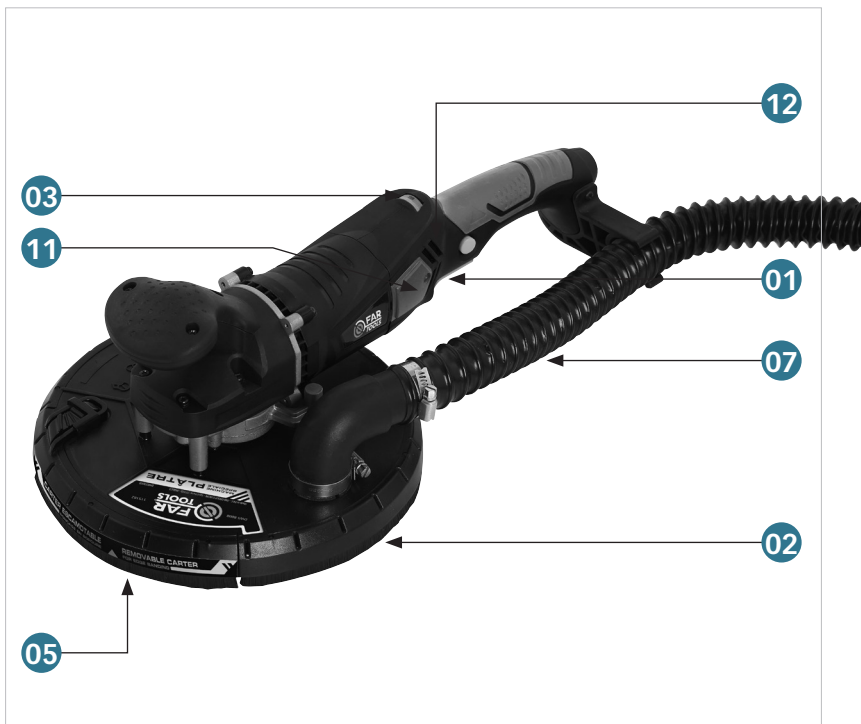

Contenu du carton
Contents of box

C



Points de collecte sur www.quefairemedeschets.fr
Privilégiez la réparation ou le don de votre appareil !





Assemblage de la machine
Machine assembly

D

01

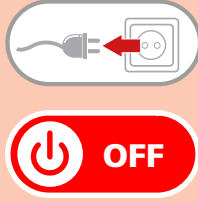

A



02

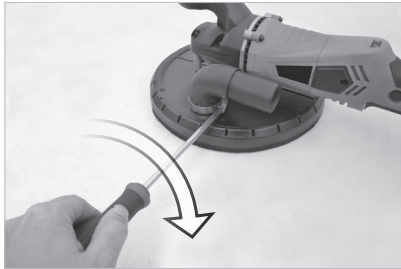
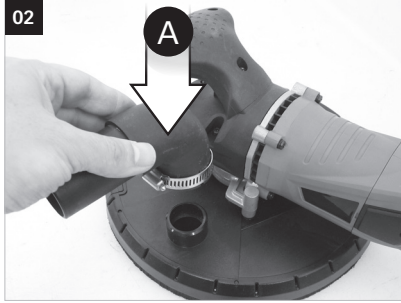

B

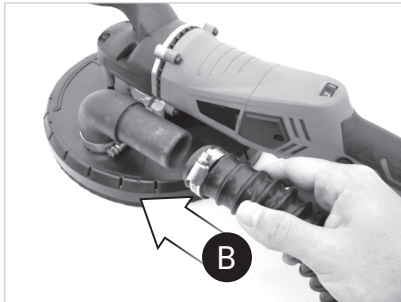

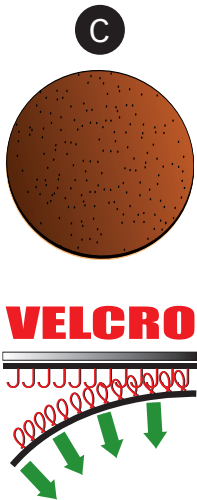
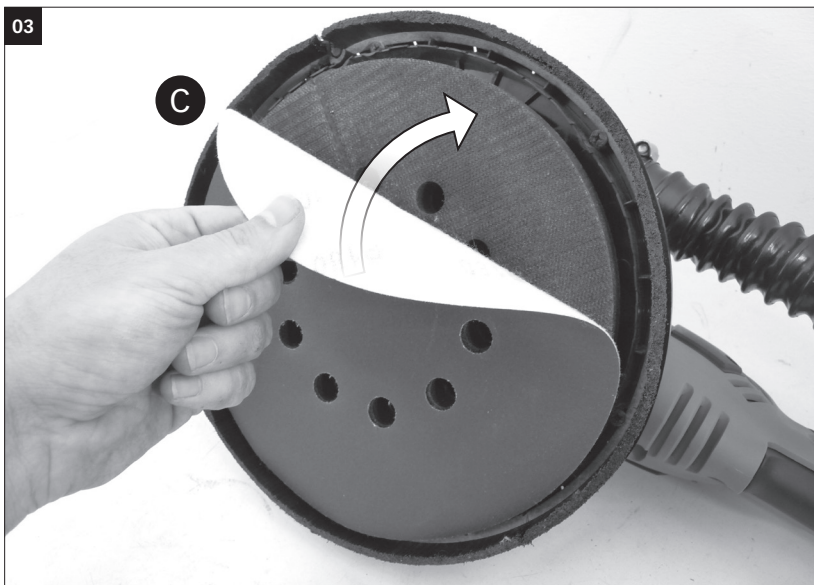

Fonctionnalité de la machine
Functions of the machine

E

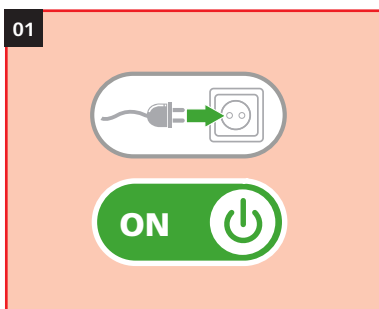



02

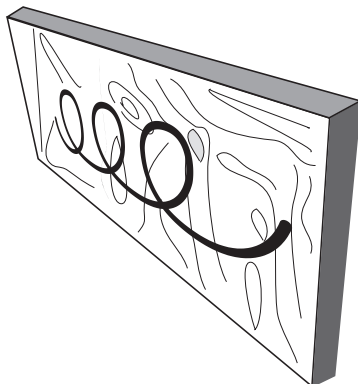

Mouvement à adopter avec votre machine
 Beweging met uw machine om vast te stellen
 Moción para aprobar con su máquina
 Moção para adotar com a sua máquina
 Movimento di adottare con la vostra macchina
 Motion to adopt with your machine

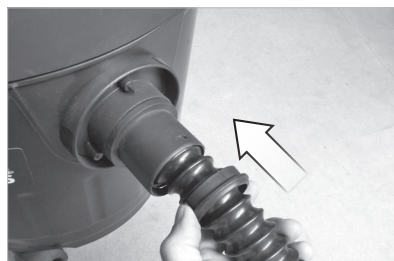
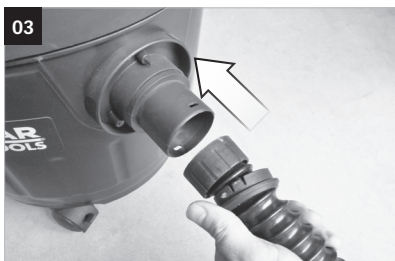

Option - Option - Option - Opcional - Opzione - Opção - Opție
 - Επιλογή - Opcja - Valinnainen - Tillval - Дополнительно -
 Ekstra udstyr - Opzione - Опция - seçenek / seçim Volba - Volba -
 מוצע - رایج - Opció - Možnost - Valik - Opcija - Izvele

Ref: 101211



Ref: 101210



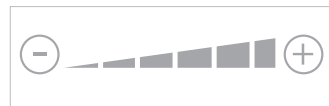
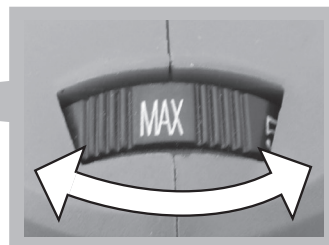

Réglages de la machine
Settings of the machine

F

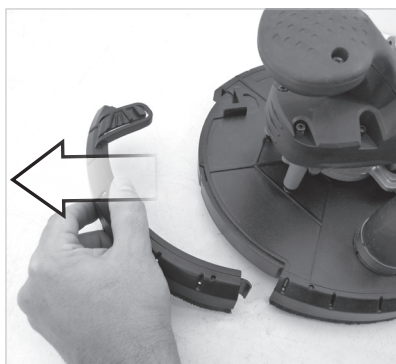

Carter en place / carter on place

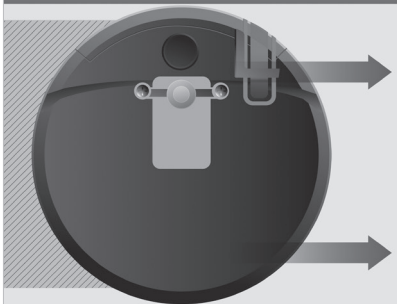

Zone travaillée
Finished area

Zone non travaillée
Not Finished area

Carter enlevé / removed carter

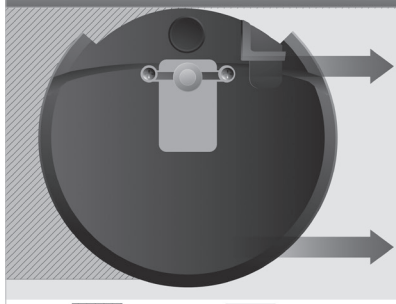

Zone travaillée
Finished area

Zone non travaillée
Not Finished area



Remplacement des
consommables
Consumables
replacing

G

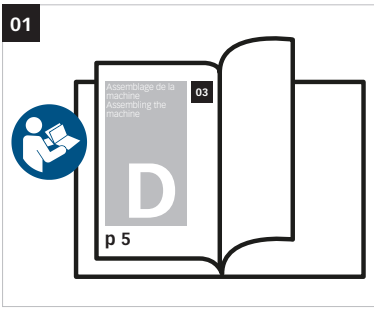

Option - Option - Option - Opcional - Opzione - Opção - Opție - Επιλογή - Opcja - Valinnainen -
Tilval - Дополнительно - Ekstra udstyr - Opřívne - Оптация - Seçenek / seçim - Volba - Vol'ba -
היצבור - ראי-תג' - Opció - Možnost - Valik - Opcija - Izvēle

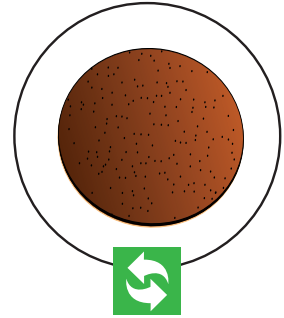

115881
115886 6x A80
115887 6x A120
115888 6x A180



Description et repérage des organes de la machine

FIG. A & B

- 01 Interrupteur
- 02 Plateau de ponçage
- 03 Variateur de vitesse
- 04 -
- 05 Papier abrasif
- 06 -
- 07 Collecteur de poussières
- 08 -
- 09 -
- 10 -
- 11 Charbons
- 12 Ouïes de ventilation

Contenu du carton

FIG. C

Assemblage de la machine

FIG. D

- 01 Montage du récupérateur de poussières
- 02 Montage du papier abrasif
(voir remplacement des consommables)
- 03 -

Fonctionnalité de la machine

FIG. E

- 01 Mise en marche et arrêt
- 02 Mouvement à adopter
- 03 Raccordement à un aspirateur
- 04 Utilisation du variateur

Réglages de la machine

FIG. F

- 01 Carter escamotable

Remplacement des consommables

FIG. G

- 01 Changement du papier abrasif
 - 02 Changement des charbons
- Pour le remplacement éventuel des charbons, veuillez contacter votre revendeur.

Entretien, recommandations et conseils

- 01 Maintenir la machine et ses ouïes d'aération propres sans poussières
- 02 -

Description and location of machine parts

FIG. A & B

- 01 On /off switch
- 02 Sanding board
- 03 Speed variator switch
- 04 -
- 05 Sandpaper
- 06 -
- 07 Dust collector
- 08 -
- 09 -
- 10 -
- 11 Carbon rods
- 12 Ventilator intake

Contents of box

FIG. C

Assembling the machine

FIG. D

- 01 -
- 02 Sandpaper fitting
(see replacement of consumables)
- 03 -

Functions of the machine

FIG. E

- 01 Start-up of the machine
- 02 Movement to use
- 03 Connection to a vacuum cleaner
- 04 Use of speed variator

Settings of the machine

FIG. F

- 01 Removable carter

Replacing consumables

FIG. G

- 01 Changing sandpaper
 - 02 Changing carbons
- For possible carbon replacement, please contact your dealer.

Cleaning and maintenance and advice

- 01 Keep the machine and ventilation intakes dust-free
- 02 -

Beschreibung und Kennzeichnung der Maschinenteile

FIG. A & B

- 01 Ein/Ausschalter
- 02 Schleifplatte
- 03 Schalter/Drehzahlregler
- 04 -
- 05 Schleifpapier
- 06 -
- 07 Staubsammler
- 08 -
- 09 -
- 10 -
- 11 Kohlen
- 12 Lüftungsschlitze

Inhalt der Verpackung

FIG. C

Zusammenbau der Maschine

FIG. D

- 01 -
- 02 Schleifpapier einsetzen
(siehe Verschleißmaterial auswechseln)
- 03 -

Funktionen der Maschine

FIG. E

- 01 Einschalten
- 02 Durchzuführende Bewegung
- 03 An Staubsauger anschließen
- 04 Drehzahlregler einstellen

Einstellungen der Maschine

FIG. F

- 01 -

Auswechseln der Verschleißteile

FIG. G

- 01 Schleifpapier auswechseln
- 02 Schleifkohlen

Für den eventuellen Ersatz der Kohle wenden Sie sich an Ihren Fachverkäufer.

Reinigung und Wartung

- 01 Maschine und deren Lüftungsschlitze staubfrei halten
- 02 -

Descripción y localización de los elementos de la máquina

FIG. A & B

- 01 Interruptor marcha/parada
- 02 Disco lijador
- 03 variador de velocidad
- 04 -
- 05 Papel lijador
- 06 -
- 07 Colector de polvo
- 08 -
- 09 -
- 10 -
- 11 Carbones
- 12 Orificios de ventilación

Contenido del cartón

FIG. C

Ensamblaje de la máquina

FIG. D

- 01 -
- 02 Montaje del papel lijador
(véase cambio de consumibles)
- 03 -

Funcionalidad de la máquina

FIG. E

- 01 Puesta en marcha
- 02 Movimiento que se tiene que realizar
- 03 Empalme con un aspirador
- 04 Utilización del variador

Ajustes de la máquina

FIG. F

- 01 -

Cambio de los consumibles

FIG. G

- 01 Cambio de papel lijador
- 02 Carbones

Para el cambio eventual de las escobillas, contacte a su revendedor.

Limpieza y mantenimiento

- 01 Mantener la máquina y sus orificios de ventilación limpios sin polvo
- 02 -

Descrizione e localizzazione degli organi della macchina

FIG. A & B

- 01 Interruttore
- 02 Piano di levigatura
- 03 Variatore di velocità
- 04 -
- 05 Carta abrasiva
- 06 -
- 07 Collettore di polvere
- 08 -
- 09 -
- 10 -
- 11 Carboni
- 12 Fori di ventilazione

Contenuto della scatola

FIG. C

Assemblaggio della macchina

FIG. D

- 01 -
- 02 Montaggio carta abrasiva
(Vedere la sostituzione dei materiali di consumo)
- 03 -

Funzionalità della macchina

FIG. E

- 01 Avvio
- 02 Movimento da effettuare
- 03 Raccordo ad un aspiratore
- 04 Utilizzazione del variatore

Regolazioni della macchina

FIG. F

- 01 -

Sostituzione dei pezzi di ricambio

FIG. G

- 01 Sostituzione della carta abrasiva
 - 02 Carboni
- Per un'eventuale sostituzione dei carboni contattate il vostro rivenditore.

Manutenzione, raccomandazioni e consigli

- 01 Mantenere la macchina e i suoi fori d'aerazione puliti, senza polvere
- 02 -

Descrição e identificação dos órgãos

FIG. A & B

- 01 Interruptor
- 02 Prato de lixagem
- 03 Variador de velocidade
- 04 -
- 05 Papel abrasivo
- 06 -
- 07 Colector de poeira
- 08 -
- 09 -
- 10 -
- 11 Charbons
- 12 Orifícios de ventilação

Conteúdo da caixa

FIG. C

Montagem da máquina

FIG. D

- 01 -
- 02 Montagem do papel abrasivo
(ver substituição de consumíveis)
- 03 -

Funcionalidade da máquina

FIG. E

- 01 Accionamento
- 02 Movimento a adoptar
- 03 Ligaçãõ a um aspirador
- 04 Utilizaçãõ do variador

Ajustes da máquina

FIG. F

- 01 -

Substituição de consumíveis

FIG. G

- 01 Substituição do papel abrasivo
 - 02 Substituição dos escovas
- Para a substituição eventual das escovas, entrar em contacto com o seu revendedor.

Limpeza e manutenção preventiva

- 01 Manter a máquina e os seus orifícios de aeração limpos e livres de poeira
- 02 -

Beschrijving en plaatsbepaling van de onderdelen van de machine

FIG. A & B

- 01 schakelaar
- 02 Schuurblad
- 03 Nter toerenregelaar
- 04 -
- 05 Schuurpapier
- 06 -
- 07 Stofcollector
- 08 -
- 09 -
- 10 -
- 11 Koolborstels
- 12 Ventilatieopeningen

Inhoud van het karton

FIG. C

Assemblage van de machine

FIG. D

- 01 -
- 02 Montage van het schuurpapier (zie «verbruiksartikelen vervangen»)
- 03 -

Functionaliteit van de machine

FIG. E

- 01 Aanzetten
- 02 Schuurbeweging
- 03 Aansluiting op een stofzuiger
- 04 Gebruik van de variator

Afstellingen van de machine

FIG. F

- 01 -

Vervanging van de accessoires

FIG. G

- 01 Schuurpapier vervangen
- 02 Koolborstels

Raadpleeg uw leverancier voor de vervanging van de koolborstel.

Onderhoud, aanbevelingen en raadgevingen

- 01 De machine en haar verluchttingsopeningen schoon en stofvrij houden
- 02 -

Περιγραφή και εντοπισμός των οργάνων της μηχανής

FIG. A & B

- 01 Διακόπτης εκκίνησης/διακοπής (on/off)
- 02 Δίσκος τριβής
- 03 Διακόπτης ρύθμισης της ταχύτητας
- 04 -
- 05 Λειαντικό χαρτί
- 06 -
- 07 Συλλέκτης σκόνης
- 08 -
- 09 -
- 10 -
- 11 Καρβονάκια
- 12 Ανοίγματα εξαιρισμού

Περιεγόμενου του χάρτινου κουτιού

FIG. C

Συναρμολόγηση της μηχανής

FIG. D

- 01 -
- 02 Συναρμολόγηση λειαντικού χαρτιού (βλέπε αντικατάσταση αναλωσίμων)
- 03 -

Λειτουργικότητα της μηχανής

FIG. E

- 01 Θέση σε λειτουργία
- 02 Κίνηση που πρέπει να ακολουθήσετε
- 03 Σύνδεση με αναρροφητήρα
- 04 Χρησιμοποίηση ρεοστάτη

Ρυθμίσεις της μηχανής

FIG. F

- 01 -

Αντικατάσταση των αναλωσίμων

FIG. G

- 01 Αλλαγή λειαντικού χαρτιού
 - 02 Замена углеродных щеток
- Για τυχόν αντικατάσταση του κάρβουνου, παρακαλείσθε να επικοινωνήσετε με τον μεταπωλητή σας.

Καθαρισμός και συντήρηση

- 01 Διατηρείστε την μηχανή και τα ανοίγματα εξαιρισμού της καθαρά και χωρίς σκόνη
- 02 -

Opis i oznaczenie elementów urządzenia

FIG. A & B

- 01 Włącznik praca / stop
- 02 Tarcza szlifująca
- 03 Wyłącznik - regulator prędkości
- 04 -
- 05 Papier ścierny
- 06 -
- 07 Kolektor pyłu
- 08 -
- 09 -
- 10 -
- 11 Szczotki
- 12 Otwory wentylacyjne

Zawartość opakowania

FIG. C

Montaż maszyny

FIG. D

- 01 -
- 02 Montaż papieru ściernego
(patrz wymiana elementów zużywających się)
- 03 -

Funkcje maszyny

FIG. E

- 01 Uruchomienie, regulacja prędkości
- 02 Wykonywany ruch
- 03 Podłączenie do odkurzacza
- 04 Używanie regulatora

Regulacja maszyny

FIG. F

- 01 -

Wymiana elementów zużywających się

FIG. G

- 01 Wymiana papieru ściernego
 - 02 Szczotki
- W przypadku ewentualnej wymiany szczotek, należy skontaktować się ze sprzedawcą.

Konserwacja, zalecenia i rady

- 01 Dbać o czystość urządzenia i otworów wentylacyjnych
- 02 -

Laitteen osien kuvaus ja sijainti

FIG. A & B

- 01 Käynnistys-/sammutuskaisija
- 02 Hiontataso
- 03 Nopeuden säätö
- 04 -
- 05 Hiomapaperi
- 06 -
- 07 Pölynkerääjä
- 08 -
- 09 -
- 10 -
- 11 Hiilet
- 12 Ilmastointiaukot

Laatikon sisältö

FIG. C

Laitteen kokoaminen

FIG. D

- 01 -
- 02 Hiomapaperin asennus
(katso kulutustavaroiden vaihto)
- 03 -

Pumpun toiminta

FIG. E

- 01 Käynnistys
- 02 Liikkeen suunta
- 03 Imuriliitos
- 04 Kierrosnopeuden säätö

Laitteen säädöt

FIG. F

- 01 -

Kuluvien osien vaihto

FIG. G

- 01 Hiomapaperin vaihto
 - 02 Hiilten vaihtaminen
- Jos haluat vaihtaa hiilet, ota yhteys jälleenmyyjään

Puhdistus ja kunnossapito

- 01 Pidä laite ja sen ilmanvaihtoaukot vapaana pölystä
- 02 -

Beskrivning och märkning av maskinens delar

FIG. A & B

- 01 Start-/stoppbrytare
- 02 Slipskiva
- 03 Steglös varvtalsreglering
- 04 -
- 05 Sandpappe
- 06 -
- 07 Dammsamlare
- 08 -
- 09 -
- 10 -
- 11 Kolstavar
- 12 Ventilationsspringor

Innehåll i kartongen

FIG. C

Montering av maskinen

FIG. D

- 01 -
- 02 Montering av sandpaperet
(se byte av förbrukningsvaror)
- 03 -

Maskinens funktion

FIG. E

- 01 Start och stopp
- 02 Rekommenderad rörelse
- 03 Inkoppling till dammuppsug
- 04 Användning av varvtalsregleringen

Byte av förbrukningsmedel

FIG. F

- 01 -

Byte av förbrukningsmedel

FIG. G

- 01 Byte av sandpapper
 - 02 Byte av kolstavar
- För eventuellt byte av kolstavarna, kontakta återförsäljaren.

Rengöring och underhåll

- 01 Hålla maskinen och ventilationsspringorna rena och dammfria
- 02 -

описание и местоположение на частите на машината

FIG. A & B

- 01 Прекъсвач за стартиране / спиране
- 02 Табла, подно излъскване,
шлифоване с пемза
- 03 Картер за защита, който може да се наглася
- 04 -
- 05 шкурка
- 06 -
- 07 Колектор на праха
- 08 -
- 09 -
- 10 -
- 11 Графитни четки на електродвигател
- 12 Отворите за вентилация

съдържание на кутията

FIG. C

сглобяване на машината

FIG. D

- 01 -
- 02 Монтаж на абразивната хартия
(вижте подмяна на консумативите)
- 03 -

Функциониране на машината

FIG. E

- 01 Пускане и спиране
- 02 Движение, което трябва да се възприеме
- 03 Свързване към аспиратор
- 04 Използване на вариатор

реглаж на машината

FIG. F

- 01 -

Подмяна на консумативите

FIG. G

- 01 Подмяна на абразивната хартия
- 02 Смяна на графитни четки на електродвигател
За евентуална подмяна на графитни четки за електродвигателя, моля свържете се с вашия продавач.

Подмяна на консумативите

- 01 Поддръжка на машината и на отворите за вентилация чисти от прах
- 02 -

Beskrivelse og nummerering af maskinens organer

FIG. A & B

- 01 Start / stop kontakt
- 02 Slibeplade
- 03 Hastighedsvælger
- 04 -
- 05 Slibepapir
- 06 -
- 07 Støvsamler
- 08 -
- 09 -
- 10 -
- 11 Kul
- 12 Ventilationsåbninger

Papkassens indhold

FIG. C

Samling af maskinen

FIG. D

- 01 -
- 02 Montering af slibepapir
(se udskiftning af forbrugsartikler)
- 03 -

Maskinens virkemåde

FIG. E

- 01 Opstart
- 02 Bevægelse der skal følges
- 03 Tilslutning til en støvsuger
- 04 Brug af variator

Maskinens indstillinger

FIG. F

- 01 -

Udskiftning af forbrugsartikler

FIG. G

- 01 Udskiftning af slibepapir
 - 02 Udskiftning af kul
- Kontakt din forhandler, hvis kullene skal skiftes ud.

Rengøring og vedligeholdelse

- 01 Hold maskinen og ventilationsåbningerne rene uden støv
- 02 -

Descrierea si identificarea organelor de masina

FIG. A & B

- 01 Întrerupător pornire/oprire
- 02 Platou de șlefuit
- 03 Variator de viteză
- 04 -
- 05 Hârtie abrazivă
- 06 -
- 07 Colector de praf
- 08 -
- 09 -
- 10 -
- 11 Cărbuni
- 12 Guri de ventilație

Continutul cartonului

FIG. C

Asamblarea masinii

FIG. D

- 01 -
- 02 Montarea hârtiei abrazive
(vezi înlocuirea consumabilelor)
- 03 -

Functionarea masinii

FIG. E

- 01 Pornire și oprire
- 02 Mișcarea de urmat
- 03 Racordarea la un aspirator
- 04 Utilizarea variatorului

Reglajele masinii

FIG. F

- 01 -

Înlocuirea consumabilelor

FIG. G

- 01 Schimbarea hârtiei abrazive
 - 02 Schimbarea cărbunilor
- Pentru eventuala înlocuire a cărbunilor, vă rugăm să luați legătura cu distribuitorul dumneavoastră.

Curatare si întretinere

- 01 Mențineți mașina și aeratoarele sale curate, fără praf
- 02 -

описание и маркировка элементов машины**FIG. A & B**

- 01 Переключатель вкл.-выкл
- 02 Шлифовальная гластина
- 03 Переключатель скоростей
- 04 -
- 05 Наждачная бумага
- 06 -
- 07 Пылесборник
- 08 -
- 09 -
- 10 -
- 11 Углеродные щетки
- 12 Вентиляционные отверстия

Содержимое коробки**FIG. C****Сборка машины****FIG. D**

- 01 -
- 02 Крепление наждачной бумаги
(см. описание замены расходных материалов)
- 03 -

Функциональность машины**FIG. E**

- 01 Запуск и останов
- 02 Правильное движение
- 03 Соединение с аспиратором
- 04 Использование переключателя

регулировка машины**FIG. F**

- 01 -

Замена расходных материалов**FIG. G**

- 01 Замена наждачной бумаги
- 02 Замена углеродных щеток
По вопросу замены угольных щеток просьба
обратиться к дилеру.

Чистка и техническое обслуживание

- 01 Очищайте станок и его вентиляционные
отверстия от загрязнений и пыли
- 02 -

Makinenin organlarının tasviri ve bulunması**FIG. A & B**

- 01 Çalıştırma anahtarı / Durdurma
- 02 Zımpara çarkı
- 03 Hız değiştiricisi
- 04 -
- 05 Zımpara kâğıdı
- 06 -
- 07 oz toplayıcı
- 08 -
- 09 -
- 10 -
- 11 Kömürler
- 12 Havalandırma delikleri

Kartonun içeriği**FIG. C****Makinenin montajı****FIG. D**

- 01 -
- 02 Zımpara kâğıdının takılması
(bkz. sarf malzemelerinin değiştirilmesi)
- 03 -

Makinenin kullanılışı**FIG. E**

- 01 Çalıştırma ve durdurma
- 02 Benimsenecek hareket
- 03 Bir elektrikli süpürgeye bağlama
- 04 Varyatör kullanma

Makinenin ayarları**FIG. F**

- 01 -

Tüketim malzemelerinin değiştirilmesi**FIG. G**

- 01 Zımpara kâğıdını değiştirme
- 02 Kömürlerin değiştirilmesi
Kömürlerin olası değiştirilmesi için, sa-
tıcınızla temas kurun.

Temizlik ve bakım

- 01 Makineyi ve havalandırma deliklerini
temiz ve tozlardan arındırılmış olarak tutun
- 02 -

Popis a označení součástí stroje

FIG. A & B

- 01 Çalıştırma anahtarı / Durdurma
- 02 Deska na broušení
- 03 Hiz değiştiricisi
- 04 -
- 05 Brusný papír
- 06 -
- 07 Sběrač prachů
- 08 -
- 09 -
- 10 -
- 11 Kömürler
- 12 Ventilační otvory

Obsah krabice

FIG. C

Montáž stroje

FIG. D

- 01 -
- 02 Připevnění brusného papíru
(viz výměna opotřebovaných
součástí)
- 03 -

Chod stroje

FIG. E

- 01 Spuštění a zastavení
- 02 Návrh na přijetí
- 03 Připojení k vysavači
- 04 Použití regulátoru

Serizení stroje

FIG. F

- 01 -

Výměna komponentu

FIG. G

- 01 Výměna brusného papíru
- 02 Kömürlerin değiştirilmesi
V případě potřebné výměny uhlí se obraťte
na svého prodejce.

Cištění a údržba

- 01 Udržovat stroj a větrací otvory čisté
bez prachu
- 02 -

Popis a označenie súčastí stroja

FIG. A & B

- 01 Spínač štart/stop
- 02 Doska na brúsenie
- 03 Plynulý prevod
- 04 -
- 05 Brusný papier
- 06 -
- 07 Zberač prachu
- 08 -
- 09 -
- 10 -
- 11 Uhlíky
- 12 Ventilačné otvory

Obsah krabice

FIG. C

Montáž stroja

FIG. D

- 01 -
- 02 Pripevnenie brusného papiera
(pozri výmenu opotrebovaných
súčiastok)
- 03 -

Chod stroja

FIG. E

- 01 Spustenie a vypnutie
- 02 Pohyb na osvojenie
- 03 Pripojenie k vysávaču
- 04 Použitie regulátora

Nastavenie stroja

FIG. F

- 01 -

Výměna komponentov

FIG. G

- 01 Výměna brusného papiera
- 02 Výměna uhlíkov
V prípade potrebnej výmeny uhli sa
obraťte na svojho predajcu.

Cistenie a údržba

- 01 Udržovať stroj a vetracie otvory čisté
bez prachu
- 02 -

A gép alkotóelemeinek leírása és beazonosítása

FIG. A & B

- 01 Indító/leállító kapcsoló
- 02 Csiszolótányér
- 03 Sebességszabályozó
- 04 -
- 05 Csiszolópapír
- 06 -
- 07 Porgyűjtő
- 08 -
- 09 -
- 10 -
- 11 Szénkefék
- 12 Szellőzőrések

A doboz tartalma

FIG. C

A gép összeszerelése

FIG. D

- 01 -
- 02 Csiszolópapír felszerelése
(ld. fogyóanyagok cseréje)
- 03 -

A gép működése

FIG. E

- 01 Beindítás és leállítás
- 02 A készülék mozgatása
- 03 Csatlakozás porszívóhoz
- 04 Szabályozó használata

A gép beállítása

FIG. F

- 01 -

Fogyóanyagok cseréje

FIG. G

- 01 Csiszolópapír cseréje
 - 02 Szénkefék cseréje
- A szénkefék esetleges cseréje végett kérjük lépjen kapcsolatba viszonteladójával.

Karbantartás, javaslatok és tanácsok

- 01 A készüléket és szellőzőréseit tartsa tisztán, pormentesen
- 02 -

Opis in oznaka sklopov stroja

FIG. A & B

- 01 Stikalo delovanje / stop
- 02 Polirna plošča
- 03 Frekvenčni pretvornik
- 04 -
- 05 Brusilni papir
- 06 -
- 07 Zbiralnik za prah
- 08 -
- 09 -
- 10 -
- 11 Ogljikove elektrode
- 12 Ventilacijske reže

Vsebina kartona

FIG. C

Sestava stroja

FIG. D

- 01 -
- 02 Montaža brusilnega papirja
(glej menjava potrošnih elementov)
- 03 -

Funkcionalnost stroja

FIG. E

- 01 Vklp delovanja in ustavitve
- 02 Potrebni premik
- 03 Priključek na sesalnik
- 04 Uporaba frekvenčnega pretvornika

Nastavitve stroja

FIG. F

- 01 -

Menjava potrošnih delov

FIG. G

- 01 Zamenjava brusnega papirja
 - 02 Menjava ogljikovih elektrod
- Za morebitno zamenjavo ogljikovih elektrod se, prosimo, obrnite na našega prodajalca

Ciščenje in vzdrževanje

- 01 Pazite, da ostanejo stroj in reže za zračenje na stroju čisti, brez prahu
- 02 -

Masina osade kirjeldus ja eristamine

FIG. A & B

- 01 Käivitus/kinnipanekulüliti
- 02 Lihvimisplaate
- 03 Kiiruste muutja
- 04 -
- 05 Liivapabe
- 06 -
- 07 Tolmukoguja
- 08 -
- 09 -
- 10 -
- 11 Süsinikud
- 12 Ventilatsioonivad

Karbi sisu

FIG. C

Masina kokkupanek

FIG. D

- 01 -
- 02 Liivapaberi paigaldamine
(vaata kasutatud osade väljavahetamist)
- 03 -

Masina funktsionaalsus

FIG. E

- 01 Käivitamine ja peatamine
- 02 Ümberlulitamine
- 03 Tolmuimeja sisselulitamine
- 04 Ümberlüliti kasutamine

Masina seaded

FIG. F

- 01 -

Kuluvate osade asendamine

FIG. G

- 01 Liivapaberi väljavahetamine
 - 02 Süsinike vahetamine
- Kui tekib vajadus sütt vahetada, kontakteeruge edasimüüjaga

Hooldus, soovitused ja nõuanded

- 01 Lihvimismasin ja selle ventilatsioonivad tuleb hoida tolmuvabadena
- 02 -

Mašinas dalu apraksts un uzstadišana

FIG. A & B

- 01 Slēdzis ieslēgšanai/izslēgšanai
- 02 Šlifavimo stals
- 03 Ātruma pārslēdzējs
- 04 -
- 05 Šlifavimo popierius
- 06 -
- 07 Dulkiņū surinktuvas
- 08 -
- 09 -
- 10 -
- 11 Ogles
- 12 Ventilācijas angos

Kastes saturs

FIG. C

Mašinas montāža

FIG. D

- 01 -
- 02 Šlifavimo popieriaus uždėjimas
(žr. susidėvinčių dalių keitimas)
- 03 -

Mašinas funkcionalitate

FIG. E

- 01 Ieslēgšana un izslēgšana
- 02 Judesiai
- 03 Siurblio prijungimas
- 04 Regulatoriaus naudojimas

Mašinas noregulēšana

FIG. F

- 01 -

Aizvietot pateretas dalas

FIG. G

- 01 Šlifavimo popieriaus pakeitimas
 - 02 Ogļu nomaiņa
- Galīgai ogļu nomaiņai griezieties pie sava mazumtirgotāja.

Apkope, rekomendācijas un padomi

- 01 Prietaiss ir jo ventilācijas angos turi būtī švarūs, be dulkiņū
- 02 -

Mašinos elementu aprašymas ir krypties nustatymas

FIG. A & B

- 01 Jungiklis įjungtas/išjungtas
- 02 Slīpēšanas plate
- 03 Greičio svyravimai
- 04 -
- 05 Abrazīvais papīrs
- 06 -
- 07 Putekļļu savācējs
- 08 -
- 09 -
- 10 -
- 11 Anglis
- 12 Ventilācijas atveres

Kartono sudėtis

FIG. C

Mašinos surinkimas

FIG. D

- 01 -
- 02 Abrazīvā papīra uzstādīšana (skatīt nolietoto daļu nomaiņu)
- 03 -

Mašinos funkcionavimas

FIG. E

- 01 Įjungimas ir sustabdymas
- 02 Pārslēgšana
- 03 Pieslēgšana putekļusūcējam
- 04 Pārslēga lietošana

Mašinos reguliavimas

FIG. F

- 01 -

Naudojamos produkcijos pakeitimas

FIG. G

- 01 Abrazīvā papīra nomaiņa
- 02 Angļu pakeitimas
Norēdami pakeisti anglis, kreipkitēs į pardavējā.

Priežiūra, rekomendacijos ir patarimai

- 01 Turēt mašīnu un tās ventilācijas atveres tīras no putekļiem
- 02 -

Opis i identifikacija organa stroja

FIG. A & B

- 01 Prebaciti
- 02 Brusni pladanj
- 03 Regulator brzine
- 04 -
- 05 Brusnim papirom
- 06 -
- 07 Prašina kolekcionar
- 08 -
- 09 -
- 10 -
- 11 Ugljeklje
- 12 Ventilacija sluha

Sadržaj kartona

FIG. C

Montaža stroja

FIG. D

- 01 -
- 02 Instaliranje abrazivnog papira (vidi zamjena konzumirnih materijala)
- 03 -

Funkcionalnost stroja

FIG. E

- 01 Start i stop
- 02 Pokret za usvajanje
- 03 Priključak na usisavač
- 04 Korištenje Dimmer

Postavke stroja

FIG. F

- 01 -

Zamjena konzumables

FIG. G

- 01 Mijenjanje abrazivnog papira
- 02 Promjena uglja za eventualnu zamjenu uglja, molimo kontaktirajte svog trgovca.

Održavanje, preporuke i savjeti

- 01 Uređaj i ventilacijske otvore držite čistim bez prašine
- 02 -



	<p>Tension et fréquence assignée: Nominal frequency and power: Spannung und Frequenz: Tensión y frecuencia fijada: Tensione e frequenza assegnata: Tensão e frequência fixa: Aangewezen spanning en frequentie: Ονομαστική τάση και συχνότητα: Napięcie i częstotliwość przydzielona: Jännite ja määrätty taajuus: Angiven spänning och frekvens: Anført spænding og frekvens: Tensiune și frecvență de lucru:</p>	<p>Заданное напряжение и частота: Tahsis gerilimi ve frekansı: Stanovené napětí a frekvence: Stanovené napätie a frekvencia: מחמת ותדר מוקצב. الغسلطية والذبيذبة الجبرمجة. Névleges feszültség és frekvencia: Napetost in določena frekvenca: Консумирано напрежение и честота: Määratud pinge ja sagedus Nustatyta įtampa ir dažnis Noteiktais spriegums un frekvence. Napon i nazivna frekvencija:</p>	230 V ~ 50 Hz
---	--	---	---------------

	<p>Puissance assignée: Nominal power: Leerlaufdrehzahl: Potencia fijada: Potenza assegnata: Potência assinada: Onbelast toerental: Ονομαστική ισχύς: Prędkość na biegu jałowym: Teho: Angiven effekt: Anført styrke: Putere de lucru:</p>	<p>Заданная мощность: Tahsis edilen güç: Stanovený příkon: Predpísaný výkon: כוח מוקצב. القدرة الجبرمجة. Névleges teljesítmény : Določena jakost: Консумирана мощност: Määratud võimsus. Nustatyta galia Noteiktā jauda Nazivna snaga:</p>	1010 W
---	---	---	--------

	<p>Vitesse à vide: No-load speed: Drehzahl unbelastet: Velocidad vacía: Velocità a vuoto: Velocidade no vácuo: Leerlaufdrehzahl: Ταχύτητα αδράνειας: Prędkość bezciążenia: Tyhjääyntinopeus Tomgångshastighet: Hastighed i ubelastet tilstand: Viteza în gol:</p>	<p>Скорость вращения на холостом ходу: Boşalma hızı: Rychlost naprázdno: Rýchlosť pri chode naprázdno: מהירות ריק. السرعة على الفارغ. Üres sebesség: Prosti tek: Скорост на празни обороти: Kiirus tühkäigul Tuščio prietaiso greitis Tukšgaitas ātrums Brzina praznog hoda:</p>	1000-2350 min ⁻¹
--	---	---	-----------------------------

		ø 225 mm
---	--	----------



	Porter des lunettes de sécurité : Wear protective eyewear : Schutzbrille tragen : Llevar puestas gafas protectoras : Portare de gli occhiali di sicurezza : Utilizar óculos de segurança : Draag een veiligheidsbril : Φοράτε προστατευτικά γυαλιά : Zakładać okulary ochronne : Käytä suojalaseja : Använd skyddsglasögon : Der skal benyttes sikkerhedsbriller : Purtati ochelari de protectie :	Наденьте защитные очки : Güvenlik gözlükleri takın : Používejte bezpečnostní brýle : Noste ochranné okuliare : תחשיב פקשם ביכרותל אן חמל נזלרות וקאי. Viseljen védőszemüveget : Nositi zaščitna očala : Да се използват защитни очила : Kandke kaitseprille Nešioti apsauginius akinius Valkät aizsargbrilles Nositi zaštitne naočale:	X

	Porter un masque anti-poussière : Wear a dust mask : Staubschutzmaske tragen : Llevar puesta una careta de protección contra el polvo : Indossare una mascherina anti-polvere : Utilizar uma máscara anti-poeira : Draag een stofmasker : χρήση προστατευτική μάσκα : Zakładać maskę przeciwpylową Käytä pölysuojust : Bär mask mot damm : Der skal benyttes beskyttelsesmaske mod støv : Purtati mască anti-praf :	Наденьте респиратор : Toza karşı maske takın : Používejte masku proti prachu : Noste ochrannú masku proti prachu : קבא דגנ הכסמ שובחל אן ליבס קנאע מזאזש ללגבאר. Viseljen porvédő maszkot Nositi zaščitno masko proti prahu: Да се използва защитна маска : Kandke tolumumaski. Dėvėti respiratorių Valkät aizsarg masku pret putekļiem Nositi masku za zaštitu od prašine:	X

	Porter une protection auditive : Wear hearing protective equipment: Gehörschutz tragen: Llevar puesta una protección auditiva: Portare una protezione uditiva: Utilizar uma protecção auditiva: Draag gehoorbeschermers: Φοράτε προστασία ακοής: Zakładać słuchawki ochronne Käytä kuulosuojaimia: Bär hörselskydd: Der skal benyttes høreværn: Purtati căști de protecție auz:	наденьте средства звуковой защиты: İşitsel koruma aleti takın: Používejte ochranu sluchu: Noste ochranné slúchadlá: יש ל הרכיב הגנת שמיעה ליבס חוזה צרזש אלכזחייג Viseljen fülvédőt Nositi zašito ušes: Да се използва слухови защитни средства: Kandke kõrvakaitset Nešioti apsaugā nuo triukšmo Valkät dzirdes aizsargdzekli Nositi štitnike protiv buke:	X

	Porter des gants : Use rubber gloves : Schutzhandschuhe tragen : Llevar guantes de protección : Indossare i guanti di protezione : Utilizar luvas de protecção : Draag veiligheidshandschoenen : χρήση προστατευτικών γαντιών : Używać rękawic ochronnych : Käytä suojakäsineitä : Använd skyddshandskar : Der skal benyttes handsker : Purtati mănuși :	Наденьте перчатки : Eldiven takın : Noste rukavice : Noste rukavice : תורכפכ שובבל אן ליבס קפזארז. Viseljen kesztyű t Nositi rokavice: а се използват предпазни ръкавици : Kandke kindaid Müvēti pirštines Valkät cimdus Nositi zaštitne rukavice:	X





	<p>Lire les instructions avant usage : Read the instructions before use : Vor Einsatz des Geräts Anweisung lesen : Léase las instrucciones antes de usar : Leggere le istruzioni prima dell'uso : Ler as instruções antes da utilização : Lees voor het gebruik de instructies : Διαβάστε τις οδηγίες πριν από τη χρήση : Zapoznać się z instrukcją przed użyciem : Lue ohjeet ennen käyttöä : Läs anvisningarna före användning : læs instruktionerne før brug Înainte de utilizare, citiți instructiunile :</p>	<p>Внимательно прочитайте следующие инструкции : Kullanmadan talimatları okuyunuz : Pozorně si přečtete následující pokyny : Pred použitím si prečítajte pokyny : דרום חילופי اقرأ التعليلات قبل الالاستخدام. használat előtt olvassuk el az utasítást : Pred uporabo preberite ustrezna navodila Прочетете указанията за употреба : Enne kasutamist lugege instruksiooni Prieš naudojimą perskaityti instrukciją izlasīt instrukcijas pirms lietošanas Pročitati upute prije uporabe:</p>	X
--	---	---	---

	<p>Conformité européenne CE Conforms to EC standards : CE-Konformität : Cumples con las directivas CE : Conforme alle norme CE : Conforme às normas CE : Voldoet aan de EG-normen : Ευρωπαϊκή συμμόρφωση CE Zgodność z normami CE : EU-standardien mukainen : Overholder EU standarderne : Conform cu normele europene:</p>	<p>соответствие европейским стандартам: Avrupa uygunluk : evropská shoda : európska dohoda : התאמה לתקנים האירופיים مطابقت للمواصفات الأوروبية. evropska ustreznost : európai megfeleléség : Съответствие с европейските норми : Euroopa Liidu vastavusmärk Europinių normų atitikima Atbilstība Eiropas standartiem Europska sukladnost</p>	X
--	--	--	---

	<p>Danger : Danger : Gefahr : Peligro : Pericolo : Perigo : Gevaar : Κίνδυνος: Niebezpieczeństwo : Vaara : Fara : Fare : Pericol :</p>	<p>Опасно : Tehlike : Nebezpečí : Nebezpečensvto : סכנה. خطر. Veszély : Nevarnost: Опасност : Oht Pavojus Bistamība Opasnost:</p>	X
--	--	---	---

	<p>Poids : Weight : Gewicht : Peso : Peso : Peso : Gewicht : Βάρος : Masa : Paino : Vikt : Vægt : Greutate :</p>	<p>Вес : Ağirlik : Hmotnost : Hmotnost : משקל الوزن. Súly : Teža : Тегло : Raskus Svoris Svars Težina</p>	5.4 kg
--	--	--	--------



 L_{pA}	Niveau de pression acoustique : Acoustic pressure level : Schalldruckpegel : Nivel de presión acústica : Livello di pressione acustica : Nivel de pressão acústica : Niveau akoestische druk : Στάθμη ηχητικής πίεσης: Poziom mocy akustycznej : Käytä kuulosuojaimia: Ljudtrycksnivå : Lydtryk : Nivel presiune acustică :	Уровень акустического давления. : Akustik basınç seviyesi : Hladina akustického tlaku : Hladina akustického tlaku : רמת לחץ אקוסטי: مستوى الضغط العرسي: A hangnyomás szintje : Nivo akustičnega pritiska: Равнище на акустично налягане : Helirõhu nivoo Akustinio spaudimo lygis Akustiskā spiediena līmenis Razina zvučnog tlaka:	92,6 dB (A)
	Niveau de puissance acoustique : Acoustic power level : Schalleistungspegel : Nivel de potencia acústica : Livello di potenza acustica: Nivel de potência acústica: Niveau akoestisch vermogen : Επίπεδο ισχύος ήχου: Poziom mocy akustycznej : Käytä suojalaseja : Ljudstyrkenivå : Lydstyrke : Nivel putere acustică :	уровень мощности звука : Akustik basınç seviyesi : Hladina zvukového výkonu: Hladina zvukového výkonu: רמת כוח אקוסטי: مستوى الضجيج: a hangnyomás szintje : Nivo akustične jakosti : Равнище на вибрации : Helivõimsuse nivoo Triukšmo lygis Akustiskās jaudas līmenis Razina zvučne snage:	

 L_{WA}	Niveau de pression acoustique : Acoustic pressure level : Schalldruckpegel : Nivel de presión acústica : Livello di pressione acustica : Nivel de pressão acústica : Niveau akoestische druk : Στάθμη ηχητικής πίεσης: Poziom mocy akustycznej : Käytä kuulosuojaimia: Ljudtrycksnivå : Lydtryk : Nivel presiune acustică :	Уровень акустического давления. : Akustik basınç seviyesi : Hladina akustického tlaku : Hladina akustického tlaku : רמת לחץ אקוסטי: مستوى الضغط العرسي: A hangnyomás szintje : Nivo akustičnega pritiska: Равнище на акустично налягане : Helirõhu nivoo Akustinio spaudimo lygis Akustiskā spiediena līmenis Razina zvučnog tlaka:	103,6 dB (A)
	Niveau de puissance acoustique : Acoustic power level : Schalleistungspegel : Nivel de potencia acústica : Livello di potenza acustica: Nivel de potência acústica: Niveau akoestisch vermogen : Επίπεδο ισχύος ήχου: Poziom mocy akustycznej : Käytä suojalaseja : Ljudstyrkenivå : Lydstyrke : Nivel putere acustică :	уровень мощности звука : Akustik basınç seviyesi : Hladina zvukového výkonu: Hladina zvukového výkonu: רמת כוח אקוסטי: مستوى الضجيج: a hangnyomás szintje : Nivo akustične jakosti : Равнище на вибрации : Helivõimsuse nivoo Triukšmo lygis Akustiskās jaudas līmenis Razina zvučne snage:	

NIVEAU SONORE D'ÉMISSION :

A VIDE

Pression acoustique L_{pA} poste opérateur
Incertitude

92,6 dB
3

Puissance acoustique L_{WA}
Incertitude

103,6 dB
3

Valeurs déterminées suivant le code d'essai de l'annexe B de la norme EN 61029-1 avec emploi des normes de base ISO 11201 et ISO 3744.

Les niveaux de pression acoustique obtenus in situ dépendent:

- Des niveaux réels de la machine considérées, en prenant en compte les incertitudes déclarées;
- Du local et de l'installation de la machine. Préférez une pièce dont l'acoustique est plus feutrée. Evitez les pièces vide à grande résonance. Placez vous auprès d'une fenêtre le cas échéant.
- Des outils montés, des pièces travaillées, des réglages choisis,...

 L_{WA}	Niveau de vibration : Hand/arm vibration level : Vibrationspegel Hand/Arm : Nivel de vibración mano/brazo : Livello di vibrazione mano/braccio : Nivel de vibração mão/braço : Trillingsniveau hand/arm : Επίπεδο κραδασμών: Poziom vibracji rżka/ramiż : Tärinätaso: Vibrationsnivå hand/arm : Vibrationsniveau : Nivel vibrații :	Уровень вибрации : Titreşim seviyesi : Úroveň vibrací : Hladina vibráci : רמת תנודות مستوى الارتجاج: Vibrációszint : Nivo vibracij : Равнище : Vibrācijas līmenis. Vibrācijas lygis Vibratsiooni nivo Razina vibracije:	7,914 m / s²
	Niveau de vibration : Hand/arm vibration level : Vibrationspegel Hand/Arm : Nivel de vibración mano/brazo : Livello di vibrazione mano/braccio : Nivel de vibração mão/braço : Trillingsniveau hand/arm : Επίπεδο κραδασμών: Poziom vibracji rżka/ramiż : Tärinätaso: Vibrationsnivå hand/arm : Vibrationsniveau : Nivel vibrații :	Уровень вибрации : Titreşim seviyesi : Úroveň vibrací : Hladina vibráci : רמת תנודות مستوى الارتجاج: Vibrációszint : Nivo vibracij : Равнище : Vibrācijas līmenis. Vibrācijas lygis Vibratsiooni nivo Razina vibracije:	

VIBRATIONS:

Total des valeurs de vibration (somme vectorielle des trois directions) déterminée selon EN 60745 :

a

7,914 m/s²

Incertitude K

1,5 m/s²

L'amplitude d'oscillation peut être utilisée comme valeur de comparaison d'outils électroportatifs.

Attention : si l'outil électroportatif est utilisé pour d'autres applications, avec d'autres outils de travail, l'amplitude d'oscillation peut être différente.





	<p>Soumis à recyclage Subjected to recycling Sujeto a reciclaje Sottoposti a riciclaggio Sujeitos à recicagem Não deite no lixo : Niet wegwerpen : Μην την πετάτε : Nie wyrzucasz : Älä heitä pois luontoon : Batteriet får inte kastas : Bortkast det ikke: Nu le auncati :</p>	<p>Не выбрасывайте в мусорный ящик Atmayınız : Nevyhazujte je do bežného odpadu : Neodhadzovať : אין לרוק סוללות فلا ترمدها لهذا في القمامة. ne mečíte1 Ne odvržite ga/jih vstran : Не го изхвърляйте : Ärge visake seda minema : Nemétykíte : Nemest : Podvrgnuto recikliranju</p>	X
---	--	---	---

Recyclage des déchets :

Les outils, accessoires et leur emballages doivent suivre une voie de recyclage adaptée. Conformément aux directives Européenne 2012/19/UE et 2006/66/CE, les composants d'un produit doivent être séparés, collectés, recyclés ou éliminés en conformité avec les réglementations environnementales en vigueur. Les appareils, batteries, piles, huiles, emballages devront être déposés dans les systèmes d'élimination des déchets spéciaux tels que déchetteries. Renseignez-vous auprès de votre commune pour connaître l'organisme le plus proche à même de retraiter ou de collecter ces déchets.

	<p>Recyclable, soumis au tri sélectif Recyclable, subject to recycling Recyclingfähige, unterliegen Recycling Reciclables, sujetos a reciclaje Riciclabili, soggetti a riciclaggio Recicláveis, sujeito a reciclagem Recycleerbare, onderworpen aan recycling Ανακυκλώσιμες συσκευασίες που υπόκεινται σε κύκλωση Opakowanie nadaje się do recyklingu podlegają recyklingu Kierrätettävien pakkausten kohteena kierrätys Återvinningsbara förpackningar omfattas återvinning Рециклиращи се опаковки подлежат на рециклиране Genanvendelig underlagt genbrug</p>	<p>Reciclabile sub rezerva reciclare Повторно упаковка подлежит вторичной переработке Geri dönüştürülebilir ambalaj konusu Recyklovateľné podléhajúci recykláci Recyklovateľné podliehajúce recyklácii רוחמל היראה אשון ריפודתהא הא יאל מרעצת רפודתהא הא יאל תבאזול לחול גתלו ו תוי תיכל Újrahasznosítható csomagolás alá újrahasznosítás Reciklirati predmet recikliranje Pakendite suhtes ringlussevõtu Pärsträdājams iepakojums otrreizējai pārstrādei Perdirbamų taikomos perdirbimo Može se reciklirati, podložno selektivnom sortiranju</p>	X
---	---	---	---

	<p>Classe d'isolement : 2 Insulation class : 2 Isolierung Klasse : 2 Aislamiento clase :2 Isolamento classe :2 Isolamento classe :2 Isolatie Klasse : 2 Κατηγορία μόνωσης: 2 Izolacija Klazy :2 Eristysluokka :2 Isolering Klass :2 Isoleringsklasse 2 Clasă izolatie :2</p>	<p>Класс изоляции 2 : Yalitim derecesi :2 Třída izolace :2 Izolačný systém 2 סוג בידוד :2 فئة ال عزل :2 Szigetelési osztály :2 Razred izolacije :2 Инструмент Клас:2 Isolatsiooniklass 2 Izolācijas rūšis 2 Izolācijas klase 2 Izolacija klasa: 2</p>	X
---	--	--	---



DWS 800B

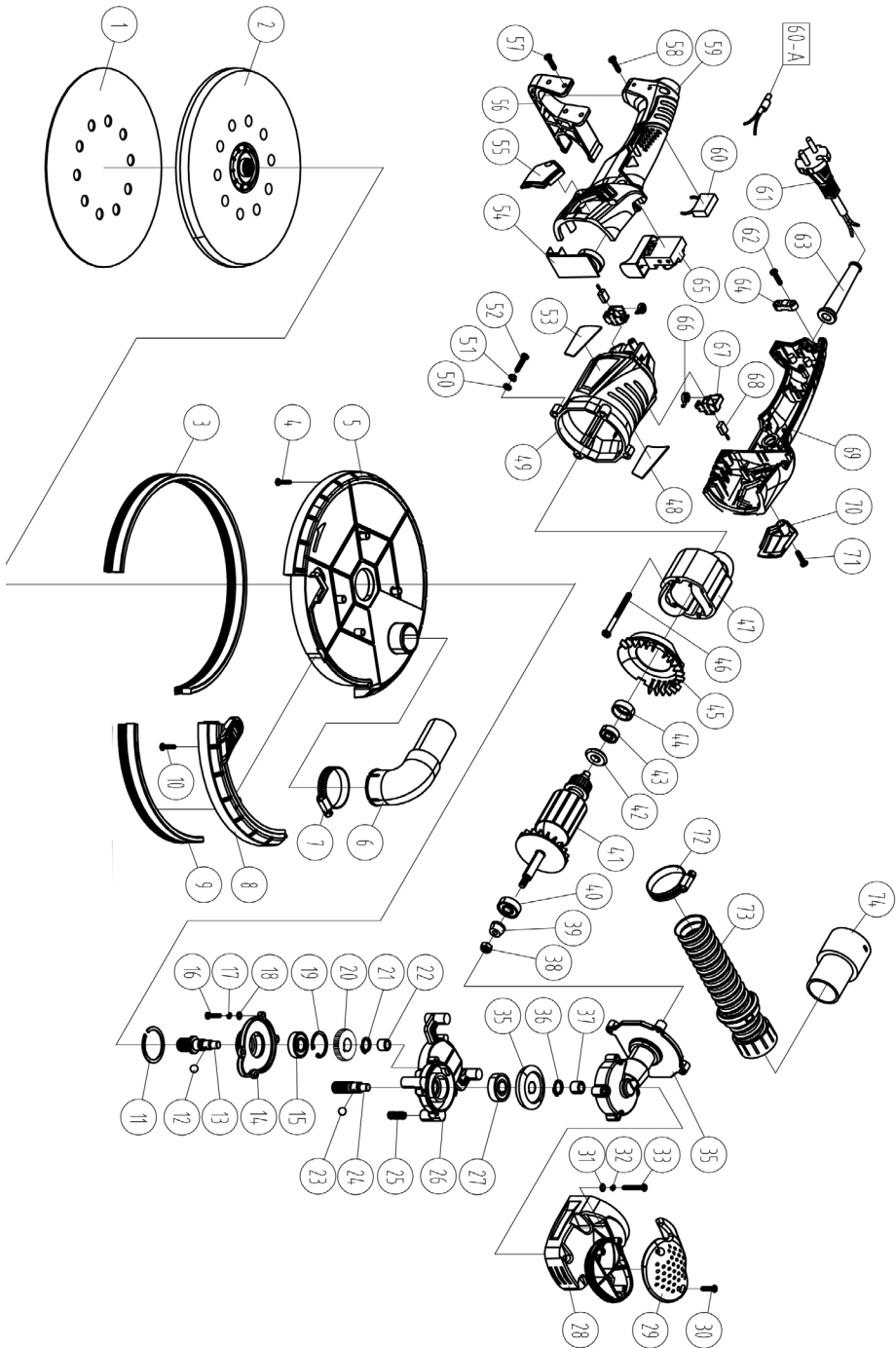

DECLARATION DE CONFORMITE
VERKLARING VAN OVEREENSTEMMING
DECLARACION DE CONFORMIDAD
DICHIARAZIONE DI CONFORMITA
KONFORMITÄSERKLÄRUNG
DECLARACÃO DE CONFORMIDADE
DEKLARACJA ZGODNOSCI Z NORMAMI
OM ÖVERENSSTÄMMELSE
VAATIMUSTENMUKAISUUSVAKUUTUS
ÖVERENSSTEMMELSESERKLÆRING
ΔΗΛΩΣΗ ΣΥΜΜΟΡΦΩΣΗΣ

DECLARAȚIE DE CONFORMITATE
VYHLÁSENIE ZHODY
Декларация соответствия
הצהרת תואמת
Uygunluk beyanı
الاصدريج بالمطابق ة
PROHLÁŠENÍ SHODY
EGYZŐSÉGI NYILATKOZAT
Декларация за съответствие с нормите
IZJAVA O SKLADNOSTI
DEKLARACIJA
ATTIKITIES DEKLARACIJA
KINNITUS
IZJAVA O SUKLADNOSTI

Le soussigné,
Ondergetekende,
Der Unterzeichner,
O abaixo assinado,
Undertecknad,
Долуподписаният
Undertegnede
Subsemnatul,
Я, нижеподписавшийся,
Imzalayan,
Niže podepsany,
Toliau pasirašęs

Personne autorisée à constituer
le dossier technique :
Christophe HUREL



FAR GROUP EUROPE
192, Avenue Yves Farge
37700 St. Pierre-des-Corps
FRANCE

El suscrito,
Il sottoscritto,
The undersigned,
Níneį podpišany,
Allékirjoittanut,
Ο κάτωθι υπογεγραμμένος,
Nizšie podpisany
החתום מתה
الذوق ع أدناه
Alulírott,
Podpisani,
Apakšá párakstijies
allakirjutanu
Dolje potpisani,

Declara por la presente, que,
Dichiare che,
Declares that,
Oświadczam niniejszym, że
Ilmoittetaan täten että,
Δια του παρόντος δηλώνει ότι,
tymto vyhlasuje, že
מזהיר בזה כי
يصرح استنادا على ذلك
kijelentem, hogy a készülék Izjavlja da,
Pareiskia, kad,
Ar šo apliecinā, ka,
Kinnitab, et
izjavljuje u ovom dokumentu da je

Déclare par la présente que,
Verklaart hiermede dat,
Erklärt hiermit daß,
Declara pela presente que,
Förklarar härmed att
Заявява с настоящото
erklärer hermed, at
Declar prin prezenta că,
настоящим подтверждаю, что
Mevcut belgeyle beyan ediliyor ki,
tımto prohlasuje, že,
Pareiskia, kad,

Ponçuse murale plâtre - placoplâtre / Gips - gipsplaten langhals-schuurmachinelija / Yeso - placas dora de cuello largo / Gesso - placur lixadora de colar longo /
Intonaco - cartongesso levigatrice a collo lungo / Plaster - plasterboard dry wall sander Schingschleifer / Amoladora Orbital / Wall trimmer /
Szlifierka prostokątna oscylacyjna / Tasohiomakone / Planslipmaskin / Ротационна шлифовъчна машина / Banepudser / Mašina de șlefuit orbitală /
Орбитална шлифовълна машина / Orbital parlatma makinesi / Orbitalni bruska / Obežná bruska / מוטרת מסלולית / מוטרת مدارية / Orbitalis csiszológép /
Krožni brusilnik / Orbitaalihviija / Orbitine šlifavimo mašina / Orbitală slipmašina / Zidna brusilica

code

FARTOOLS / 115162 / DWS 800B / DMJ-700F-01

Est conforme et satisfait aux directives et normes CE,
In overeenstemming is met en voldoet aan EG richtlijnen,
Den følgende EU-Bestimmungen entspricht,
Respeita e está em conformidade com as normas CE,
Överensstämmer med och uppfyller EG-standarder,
Съответства и отговаря европейските норми
Este conform și satisface normele CE
полностью соответствует и удовлетворяет
требованиям стандартов ЕС
CE şartlara uygundur,
odpovídá normám ES.
Atitinka ir atitinka EB direktyvas ir standartus,

Cumple con la directivas de la CE,
E conforme alle direttive CEE,
Complies with the EEC directives and standards,
Odpowiada normom UE,
Täyttää EU-vaatimukset,
Συμμορφώνεται και ικανοποιεί τις οδηγίες και τα πρότυπα CE,
zodpovedá normám ES.
מתאים ועונה לתקני
באן הרצואר יטאטיק ו ילדי מ עאי ייר מו עו ע הדול האורובי
kielegiti a CE szabványok előírásait.
Je v skladu z in izpolnjuje norme Evropske skupnosti.
Atbilst un atbilst EK direktivas un standartus,
Vastab ja vastab EU direktiividele ja standarditele,
Sukladan i ispunjava direktive i standarde CE,

2014/35/EU 2006/42/EC 2014/30/EU 2011/65/EU
2015/863/EU
EN 62841-1:2015/A11:2022
EN IEC 62841-2-3:2021/A11:2021
EN 55014-1:2017/A11:2020
EN 55014-2:2015
EN IEC 55014-1:2021
EN IEC 55014-2:2021
EN IEC 61000-3-2:2019/A1:2021
EN 61000-3-3:2013/A1:2019

Christophe HUREL,
Président Directeur Général
07/11/2023
Fait à St. Pierre-des-Corps

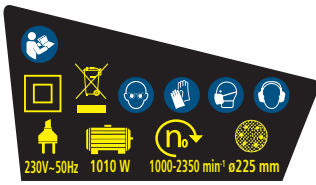

GARANTIE - WARRANTY



FR. GARANTIE

Cet outil est garanti contractuellement contre tout vice de construction et de matière, à compter de la date de vente à l'utilisateur et sur simple présentation du ticket de caisse. La garantie consiste à remplacer les parties défectueuses. Cette garantie n'est pas applicable en cas d'exploitation non conforme aux normes de l'appareil, ni en cas de dommages causés par des interventions non autorisées ou par négligence de la part de l'acheteur. La garantie ne s'applique pas sur les dommages causés par une défaillance de l'outil.

DE. GARANTIE

Die Garantiezeit für dieses Gerät in bezug auf Konstruktions- und Materialfehler beträgt lt. Vertrag bei Vorlage des Kassenbons. Die Garantieleistung besteht im Ersatz schadhafter Teile. Die Garantie erlischt bei einem Einsatz des Geräts, der nicht normentsprechend ist, bei Schäden, die auf unsachgemäße Eingriffe zurückzuführen sind bzw. bei Nachlässigkeit seitens des Käufers. Die Garantie erstreckt sich nicht auf Schäden, die auf Fehlfunktionen des Geräts zurückzuführen sind.

IT. GARANZIA

Quest' attrezzo è garantito per contratto contro qualsiasi difetto di costruzione e di materia, a partire dalla data di vendita all'utente e su semplice presentazione dello scontrino. La garanzia consiste nel sostituire le parti difettose. Questa garanzia non è applicabile in caso di sfruttamento non conforme alle norme dell'apparecchio, né in caso di danni causati da interventi non autorizzati o da negligenza da parte dell'acquirente. La garanzia non si applica ai danni causati da un'avarità dell'attrezzo.

EN. GARANTIE

This tool is guaranteed, in writing, against any defect in manufacture or parts from the date of sale, upon simple presentation of the sales slip. The guarantee is limited to the replacement of faulty parts. This guarantee is not applicable in the event of usage which is not conform with the intended usage of the apparatus, nor in the event of damage caused by unauthorised servicing or negligence on behalf of the purchaser. This guarantee does not apply to any damage caused by the failure of this tool.

ES. GARANTIA

Esta herramienta se garantiza contractualmente contra todo defecto de construcción y materia, a partir de la fecha de venta a l' usuario y sobre simple presentación del recibo de caja. La garantía consiste en sustituir a las partes defectuosas. Esta garantía no es aplicable en caso de explotación no conforme a las normas

del aparato, ni en caso de daños causados por intervenciones no autorizadas o por negligencia por parte del comprador. La garantía no se aplica sobre los daños causados por un fallo del herramienta.

NL. GARANTIE

Dit gereedschap heeft een garantie tegen constructiefouten en materiaaldefecten, die geldig is vanaf de aankoopdatum door de gebruiker, op vertoning van de kassabon. De garantie betreft de vervanging van de defecte onderdelen. Deze garantie is niet van toepassing indien het apparaat niet volgens de normen gebruikt is, noch in geval van schade veroorzaakt door oneigenlijk gebruik of nalatigheid van de koper. De garantie is niet van toepassing op schade voortvloeiend uit een defect van het gereedschap.

PT. GARANTIA

Esta ferramenta tem uma garantia contratual contra qualquer defeito de construção e de material, a partir da data de venda ao utilizador e sobre simples apresentação do talão da caixa. A garantia consiste em substituir as partes defeituosas. Esta garantia não é aplicável no caso de exploração não conforme às normas do aparelho, nem em caso de danos causados pelas intervenções não autorizadas ou por negligência da parte do comprador. A garantia não se aplica para os danos causados por uma falha da ferramenta.

EL. ΕΓΓΥΗΗ

To ergale9io ayt9o f9erei sybmatik9h egg9ysh gia oPoiod9hPote el9attvma kataskyhz aP9o thn hmeromyhia P9vlohzh sto xr9hsth. me aP9h Prosk9omish thz aP9o-oeijhz agor9az. H egg9ysh aPotele9itai att9o thn antik9aotaoh tvn elattvmatik9vn tmhm9atvn. H Paro9yssa egg9ysh oen ewarm9ozetai se Per9iPvsh xr9shzh mh s9ymwvnhz me ta Pr9otyPa thz system9hz. H se Per9iPtvszh zmi9az Poy Prokl9hUHke aP9o mh egkekrim9en9h eP9embash 9h aP9o am9eleia toy agorast9h. H egg9ysh ooen ewarm9ozetai stiz zmi9az Poy Prokalo9yntai aP9o bl9abh toy ergale9ioy Stayro9i keno9y Diasthmo2Par9embysma

PL. GWARANCJA

Narzędzie jest objęte gwarancją na wszelkie wady konstrukcyjne i materiałowe, licząc od daty sprzedaży u użytkownika i po okazaniu paragonu kasowego. Gwarancja obejmuje wymianę części wybrakowanych. Gwarancja nie znajduje zastosowania w przypadku użytkowania niezgodnego z normami urzędzenia, ani w przypadku szkód spowodowanych działaniami niedozwolonymi lub zaniedbaniami ze strony nabywcy. Gwarancja nie obejmuje szkód powstałych z powodu upadku urządzenia.

SV. GARANTI

Detta verktyg har en avtalsenlig garanti mot konstruktions och materialfel, från och med tidpunkten för användarens inköp och genom uppvisning av kassakvittot. Garantin består i att ersätta de bristfälliga delarna. Denna garanti gäller inte om användningen inte motsvarar apparatens

standarder, inte heller vid skador som orsakas av ej tillåtna ingrepp eller på grund av köparens vårdslöshet. Garantin gäller inte förskador som orsakats av att verktyget fungerat bristfälligt.

FI. TAKUU

Tämän laitteen takuu on voimassa sopimukseenmukaisesti kattaa kaikki rakenne- ja materiaaliiviat lukien ostopäivästä kassakuittia vastaan. Takuu sisältää viallisten osien korvaamisen. Takuu ei korvaa ohjeidenvastaista käyttöä eikä valtuuttamattomien henkilöiden käsittelyä tai ostajan huolimattomuudesta aiheutuneita vahinkoja. Takuu ei vastaa myöskään toimintahäiriöistä aiheutuneita vahinkoja.

RU. Гарантия

Този инструмент е под договорна гаранция срещу всякакъв дефект в изработката и използваните материали, считано от датата на продажба на потребителя и само срещу представяне на касовата бележка. Гаранционното обслужване се състои в замяна на дефектните части. Настоящата гаранция не е валидна когато апаратът се използва по начин, несъответстващ на стандарта за работа с него, както и в случай на щети, нанесени от неоторизирани лица, или вследствие на проявена небрежност от страна потребителя.

Гаранцията не покрива щети, произтекли вследствие на техническа неизправност на апарата.

DA. GARANTI

Dette værktøj er dækket af en garantikontrakt for konstruktions- og materialefej, som gælder fra kopsdatoen ved visning af kassebonen. Garantien består i at udskeifte de defekte dele. Garantien dækker ikke fejl opstået som følge af anvendelse, som ikke overholder standarderne for apparatet, eller skader opstået ved ikke autoriserede indgreb eller sløshed fra brugerens side. Garantien dækker ikke skader opstået, fordi værktøjet har svigtet.

SERVICE APRÈS VENTE - AFTER SALE SERVICE

FARGROUP EUROPE - 192, Avenue Yves Farge - 37700 St. Pierre-des-Corps - FRANCE

fargroup@fargroup.net

GARANTIE - WARRANTY



RO. GARANTIE

Acest aparat este garantat din punct de vedere contractual împotriva tuturor viciilor de construcție și de material, începând de la data vânzării lui către utilizator și la simpla prezentare a bonului de casă. Garanția constă în înlocuirea componentelor defecte. Această garanție nu se aplică în cazul exploataării în alt mod decât cel recomandat de normele aparatului și nici în caz de stricăciuni provocate de intervenții neautorizate sau prin neglijența cumpărătorului. Garanția nu se aplică asupra pagbelor cauzate de o defectare a aparatului.

RU. ГАРАНТИЯ

Данное изделие обладает имеющей силу контракта гарантией, покрывающей все возможные дефекты изготовления и материала. Гарантия вступает в силу с даты продажи изделия пользователю, для этого достаточно сохранить и предъявить полученный в кассе чек. Гарантия обязывает изготовителя заменить дефектные части изделия. В случае не соответствующего нормам использования изделия, несанкционированного демонтажа или ремонта или небрежного обращения действие гарантии прекращается. Гарантия не покрывает ущерба, возникшего в результате сбоя в работе изделия.

TU. GARANTI

Bu arac, satıs tarihinden itibaren, kullanicının sadece vezne alindisini sunmasiyla tüm üretim ve malzeme hatasina karşı garantilidir. Garanti eksik olan kisimlari degistirmek icindir. Bu garanti aracin sartlarina uygun olmayan isleme durumunda, izin verilmeyen kullanimlardan kaynaklanan hasarlarda veya alicinin istegi durumunda uygulanmaz. Garanti malzemenin bir eksikliginden meydana gelen bir zararda uygulanmaz.

CS. ZÁRUKA

Pro tento nástroj platí smluvní záruka na všechny výrobní a materiálové vady od data prodeje uživateli a na základě předložení pokladního bloku. Záruka spočívá ve výměně vadných částí. Tato záruka neplatí v případě použití přístroje, které neodpovídá normám, ani v případě škod způsobených nepovolenými zásahy nebo nedbalostí ze strany kupujícího. Záruka se nevztahuje na škody způsobené zavadou nástroje.

SK. ZÁRUKA

Pre tento nástroj platí zmluvná záruka na všetky výrobné a materiálové chyby od dátumu predaja užívateľovi a na základe predloženia poklad-

ničného bloku. Záruka spočívá vo výmene chybných častí. Táto záruka neplatí v prípade použitia prístroja, ktoré nezodpovedá normám, ani v prípade škod spôsobených nepovolenými zásahmi alebo nedbalosťou zo strany kupujúceho. Záruka sa nevztahuje na škody spôsobené poruchou nástroja.

HE. אחריות

הצגת חשבונית קופה. האחריות-משמעה או בתומרה, החל מיום המכירה למשתמש עם זה חלה אחריות לפי חוזה מפני כל ליקוי בייצור זה נקבע שנגרם על ידי התערבותו תללא הי לכללי במבשרי שאינו מתאים לתקנים ובמקרה של ליקויים אחרות זו אינה חלה במקרה של שימוש על לוק שנגרם על ידי תקלה בכלי. החלפת חלקים על ידי רשלנות מאת הקונה. האחריות אינה חלה על מכבת או על

AR. الضمان

وبناء على مجرد تقديم بطاقة الشراء يت عمل في اغتبارا من تاريخ البيع الى الحسب عمل مع أي عيب فني التصدي عوفي الجواد. لتالقات ان مدة العدة مضمونة تعاقديا الحطابق لمعايير الجهاز، ولا في حالة تعرضه اقبال للتطبيق في حالة الاستخدام غير استبدال الأجزاء العاطلة لا يكون مدا الخدمان على الخوريد الزناج عن خلل الخدمان اإعمال من قبل الحسب تدي ل ينطبق الخدمان عن عمليات تدخل غير موصحة أو في حالة ناتجة

HU. GARANCIA

Erre a szerszámra szerződéses garanciát vállalunk bármilyen gyártási és anyaghiba felmerülése esetére, a fogsvasztó részére történt eladás napjától számítva, a penztáji blokk egyszerű felmutatása elleneben. A garancia a hibás alkatrészek cserejére, terjed ki. Ez a garancia nem érvényes, ha a kiegészéket nem rendeltetésszerűen használták, sem illetékelen beavatkozások, vagy a vasaró hanyagsága okozta károk esetén. A garancia nem fedezi azokat a károkat, melyeket a szerszám hibás működése okozott.

SI. GARANCIJA

To orodje je z garancijsko pogodbo zasciteno proti vsem napakam v izdelavi in v sestavnem materialu ob datumu prodaje naprej in ta velja ob predložitvi blagajniškega racuna. Garancija velja za zamenjavno delov z napako. Ta garancija ne velja za uporabo orodja, ki ni v skladu z normami, predpisanimi za omenjeno orodje in za primere okvar, ki nastanejo zaradi nedovoljenih posegov na orodju ali zaradi malomarnega rokovanja kupca. Garancija ne velja za škodo, ki jo lahko povzroci okvara orodja.

FI. GARANTII

See tööriist kuulub lepingu järgi garantiiremonti arvestades alates müümise päevast ja kassatseki alusel kasutajale kõigi konstruktsiooni- ja materjalivigade puhul. Garantii seisneb defektsete osade väljavahetamisest. See garantii ei kehti aparadi normide ebatavalise eiramise puhul ega ostja poolt keelatud viisil kasutamise või hooldusesejätmisest tule-

nevate kahjude korral. Garantii ei kehti seadme defektidest põhjustatud kahjude puhul.

LV. GARANTIJA

Sis prietaisais yra uztikrinamas kaip itin geros kokybes, nuo jo pardavimo datos iki jo panaudojimo, ir jam yra suteikiamas garantinis talonas. Garantijos metu galima pakeisti atsiradusius trumplalaikius gedimus. Si garantija netaikoma esant netinkamam naudojimui ar nesilaikant reikiam šio aparato vartojimo instrukcijai, tai pat paciam pirkejuji sugadinus. Garantija taip pat netaikoma, prietaisa naudojant ne pagal paskirtį ir jį apgadinus.

LT. GARANTIJA

Šim darbarikam ir ligumà noteikta garantija visiem defektiem, kas saistās ar konstrukciju un materiālu, sākot ar pārdošanas datumu, kad mašīnu pārdod lietotājam un vienkārsi uzrādot kases čeku. Garantija iekļauj bojāto daļu nomaiņu. Ši garantija nav derīga, ja aparāts nav lietots saskaņā ar drošības noteikumiem, ne gadījumos ja bojājumi radušies nesankcionētas iekļaušanas gadījumā vai arī pirceja nolaidības dēļ. Garantija nav derīga, ja bojājumi radušies darbarika defekta dēļ.

HR. JAMSTVO

Ovaj alat ima ugovorno jamstvo u slučaju bilo kakvih nedostataka u konstrukciji i materijalu, od datuma prodaje korisniku uz jednostavno predloženje računa. Jamstvo se sastoji u zamjeni neispravnih dijelova. Ovo se jamstvo ne primjenjuje u slučaju uporabe i eksploatacije koja nije sukladna standardima uređaja, niti u slučaju štete uzrokovane neovlaštenim intervencijama ili nemarkom kupca. Jamstvo se ne primjenjuje na štetu uzrokovanu nekim nedostatkom alata.

SERVICE APRÈS VENTE - AFTER SALE SERVICE

FARGROUP EUROPE - 192, Avenue Yves Farge - 37700 St. Pierre-des-Corps - FRANCE

fargroup@fargroup.net





FAR GROUP EUROPE

Une société du groupe **SIGMA**

192, Avenue Yves Farge
37700 St. Pierre-des-Corps
FRANCE

fartools.com

